

# INSTALLATION AND CARE GUIDE

## ELECTRONIC BIDET TOILET

WOODBIDGE®

Model: MET061

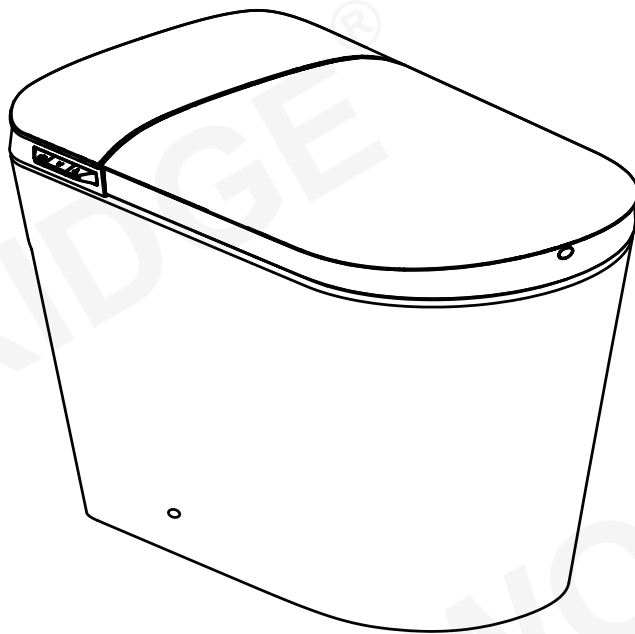

SCAN  
ME



For  
Product Support  
and Warranty

Compliance with the following codes & standards:

- 2015 Uniform Plumbing Code® (UPC)
- 2018 International Plumbing Code® (IPC)
- 2018 International Residential Code® (IRC)
- ASME A112.4.2/CSA B45.16-2015 (R2020) Personal Hygiene Devices for Water Closet
- ASME A112.19.2/CSA B45.1-2018 (R2023)-Ceramic Plumbing Fixtures



**READ ALL INSTRUCTIONS BEFORE UNPACKING THE PRODUCT**

INSTRUCTIONS THAT, IF IGNORED COULD RESULT IN DEATH OR SERIOUS INJURY CAUSED BY INCORRECT HANDLING OR INSTALLATION OF THE PRODUCT. THESE INSTRUCTIONS MUST BE OBSERVED FOR SAFE INSTALLATION.

**CAUTION!**



**TWO PERSON  
LIFT REQUIRED**

**2 PEOPLE ARE REQUIRED TO LIFT AND COMPLETE  
INSTALLATION OF THIS PRODUCT**



**INSTALLATION OF THIS PRODUCT BY AN  
INEXPERIENCED INSTALLER MAY RESULT  
PERSONAL INJURY OR DEATH!**



We reserve the right to change, update, modify, alter, redesign this manual/product or its policies without prior notice!

We shall not be liable for any injuries or property damages in connection with this product during installation or use of this product!

- This product must be installed by a fully insured and licensed plumber only. Installation of any our products by anyone other than fully insured and licensed plumber shall void limited warranty. We recommend that such licensed plumber have experience in the installation of products.
- Limited warranty is void on any commercial installation.
- We are not responsible for local code compliance for this product. Building and plumbing codes may vary from state-to-state in accordance to your location. We are not responsible for providing any compliance certifications.
- Under no circumstances we shall not be liable for any and all incidental damages sustained in connection with this product. Neither manufacture, nor distributor, nor retailer is responsible for water damage or flood caused due to use of this product.
- Under no circumstances We shall not be liable for any and all fees, cost of installation/reinstallation/removal, subsequent damage or transportation in case of the product defect.

## SAFETY INSTRUCTIONS

Read all instructions carefully before installation and use. Failure to follow these safety precautions may result in electric shock, fire, property damage, or serious injury.

### Electrical Safety

- This product must be connected to a dedicated 110-120V, 50Hz- 60Hz GFCI-protected outlet with a minimum 10A load.
- Do not use extension cords, splitters, or loose sockets.
- Ensure the outlet is properly grounded. If unsure, contact a qualified electrician.
- Unplug immediately if the product falls into water or becomes wet.
- Never open, modify, or repair this product yourself. Contact a licensed service technician.
- Always unplug before cleaning or servicing.
- Do not use the unit during a thunderstorm.
- Keep the power plug and outlet dry at all times.

### Water & Installation Safety

- Install the toilet in a dry, indoor location. Do not expose to rain or standing water.
- Use only tap water within 41°F-104°F (5°C-40°C).
- Do not connect to a hot-water line or water heater outlet.
- Avoid water temperatures below 32°F (0°C). Drain the tank and hose if freezing may occur.
- Use only new hoses and fittings provided with the product. Do not reuse old parts.
- Do not embed the toilet base in cement or mortar; it may crack the ceramic body.
- Do not install near flammable materials or heat sources.

## Usage & Maintenance Safety

- Do not stand, sit, or place heavy objects on the lid or seat.
- Do not allow children to play with the product.
- People with limited mobility, sensory, or mental ability should use only under supervision.
- Avoid using harsh chemicals, solvents, or abrasives for cleaning. Use a soft cloth and mild, non-corrosive cleaner.
- Do not spray or pour water or detergent directly onto the unit.
- If any function fails or an abnormal smell/sound occurs, stop use and unplug immediately.
- Disconnect the power and water supply if not used for a long period.

## Important

- Installation must be completed by a licensed and insured plumber.
- Improper installation or use will void the warranty.
- WOODBRIDGE is not responsible for injuries or damage resulting from improper installation or use.

## Technical Specifications

Rated voltage	110V-120V	
Rated frequency	50Hz-60Hz	
Rated power	950W	
Pressure of Water supply	11.6psi (minimum necessary water pressure )-116.03psi (static pressure)	
Water Consumption	4.0Lpf (1.1gpf) / 6.0Lpf (1.6gpf)	
Ambient temperature	32°F-104°F	
Temperature of water supply	41°F-104°F	
Toilet Flushing	Flushing type	Jet Siphon
	Rough-in Distance	12"(305 mm)
Cleansing	Water heating type	Instant heating
	Water heating power	1300W
	Warm water temperature	Off, 86°F-102.2°F
	Safety device	Temperature fuse, water temperature sensor, grounding protection, over-temp protection

Dryer	Min air volume	$\geq 0.2\text{m}^3/\text{min}$
	Air heating power	250W
	Dryer temperature	Off,86°F-122°F
	Safety device	Temperature controller, temperature fuse, leakage protection plug.
Heating seat	Seat heating power	40W
	Seat temperature	Off,86°F-100.4°F
	Safety device	Temperature sensor, temperature fuse, temperature controller, grounding protection
Ingress Protection(IP)		IPX4

Remarks:

Rated power: the product starts to power on and start up under the conditions of ambient temperature of 73.4°F,static water inlet pressure of 26.1psi+/-2.9psi, and water inlet temperature of 59°F. After setting the water pressure, seat temperature and water temperature to the highest level in turn, immediately start the rear wash and continue to work steadily for the average power of a cleaning cycle.

## Pre-installation

Parts diagram

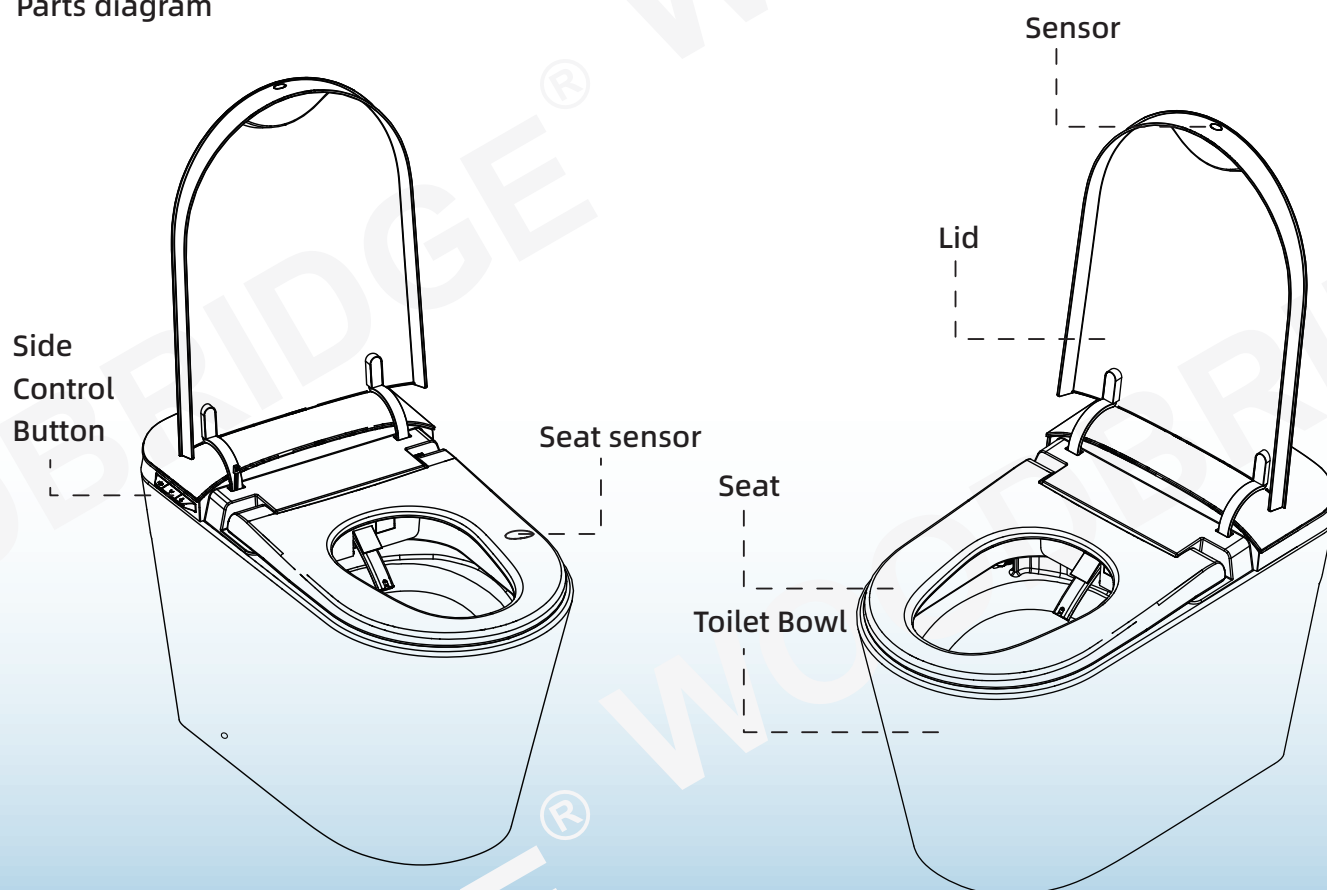

## Pre-installation

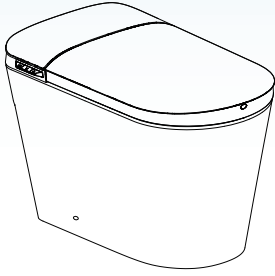

Main unit

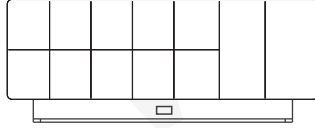

Remote control & Holder  
& Expansion screw set

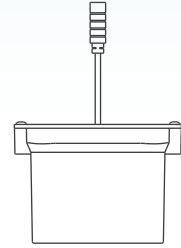

Spare battery box



Wax ring

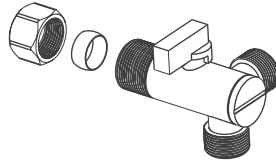

Angle valve

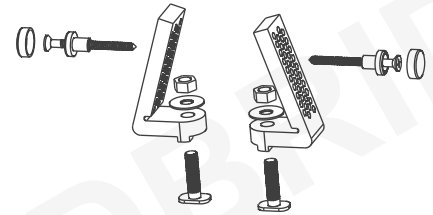

Installation accessories

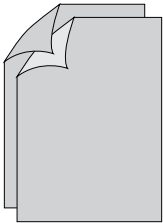

Installation instructions &  
warranty card

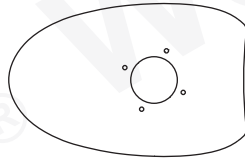

Installation cardboard

## Installation

Technical drawing

18-1/4" (465mm)

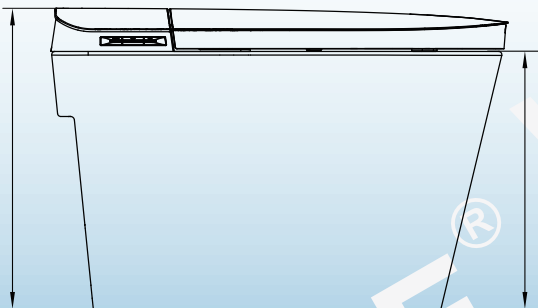

15-3/4"  
(400 mm)

16-3/8" (415mm)

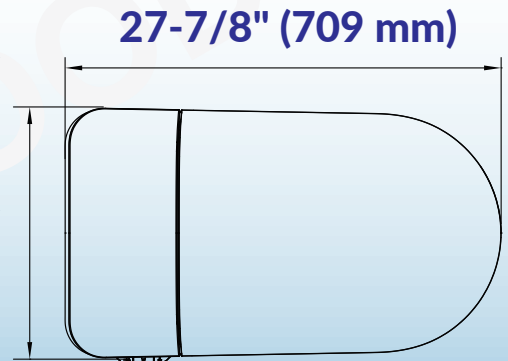

27-7/8" (709 mm)

### 1. Install the offered angle valve

Mark the center line of the drain outlet on the ground, and install the water inlet angle valve at a suitable position on the wall according to the size of the toilet. After installing the angle valve, open the valve to discharge the sewage.

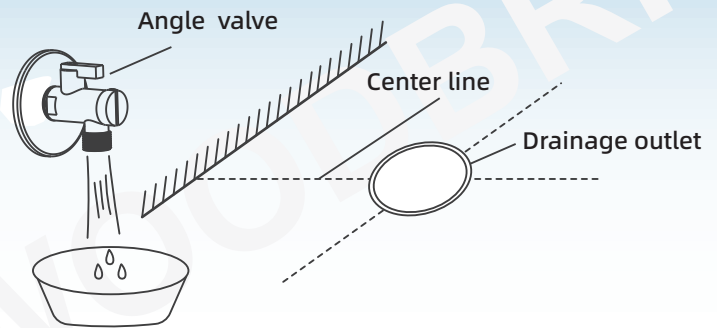

### 2. Mark the drain with a cross line

Cardboard installation

- Align the cardboard with the center line of the drain;
- Draw contour lines from cardboard.

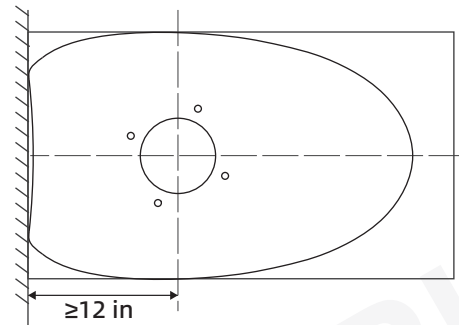

### 3. Install the flange plate

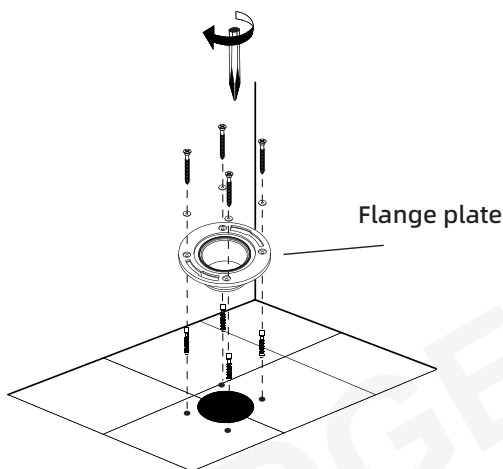

### 4. Position correctly the two fixing bolts of the flange

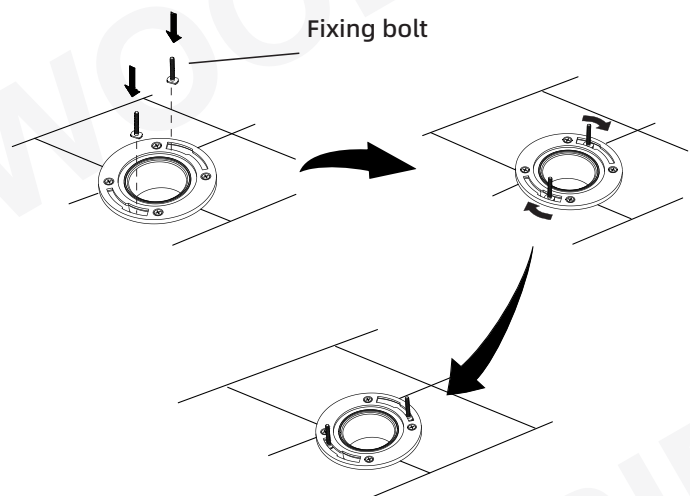

5. Assemble the mounting bracket with bolts and then install them to the pre-installed flange plate on the ground and lock tight with nuts.

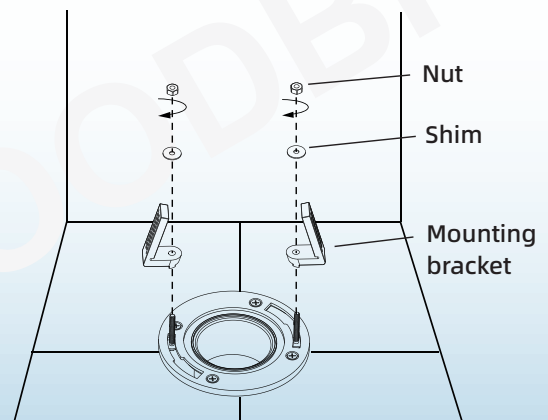

6. Insert the wax ring under the toilet.

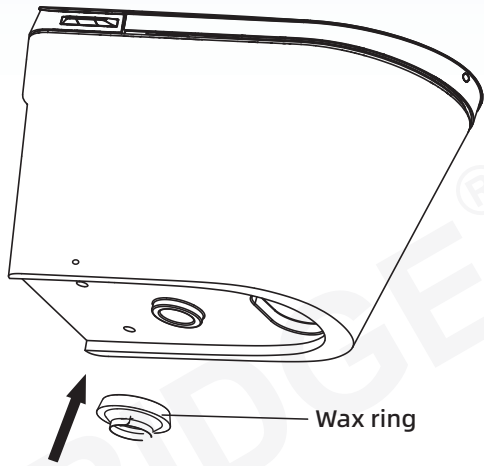

7. Install waxing ring into drain outlet; Install ceramic toilet on corresponding position according to contour line.

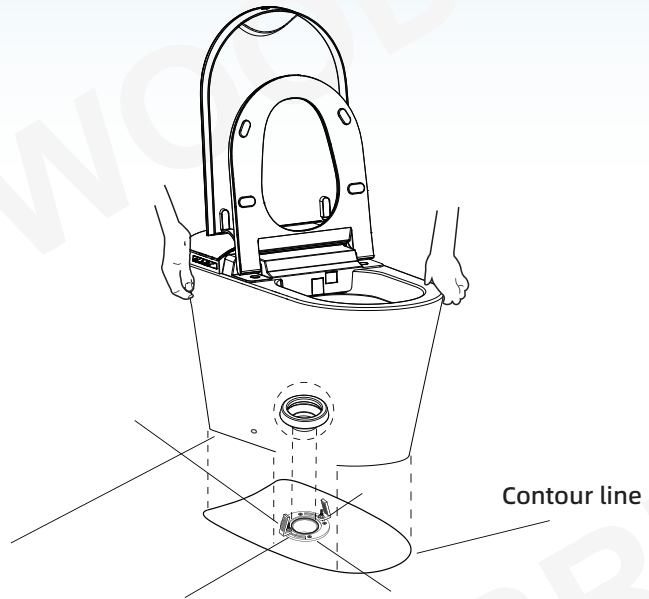

8. Put the screw through the fixing sleeve and then install it through the holes (on both sides of the toilet ceramic) to the mounting bracket on the ground, and lock tight with a tool, put the decorative cap on the fixing sleeve.

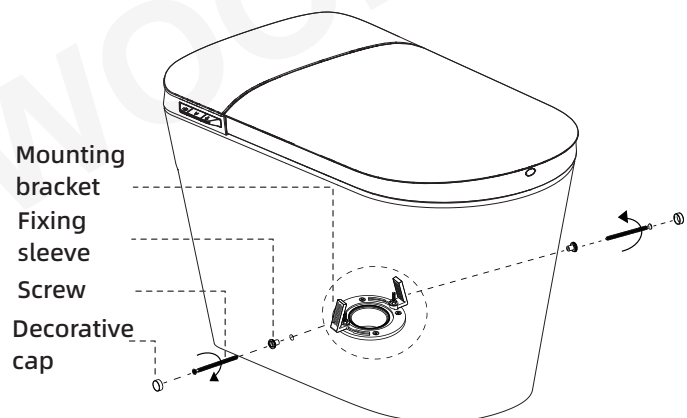

9. Connect hose and angle valve

As shown in the figure below, connect and tighten the inlet hose, angle valve and filter.

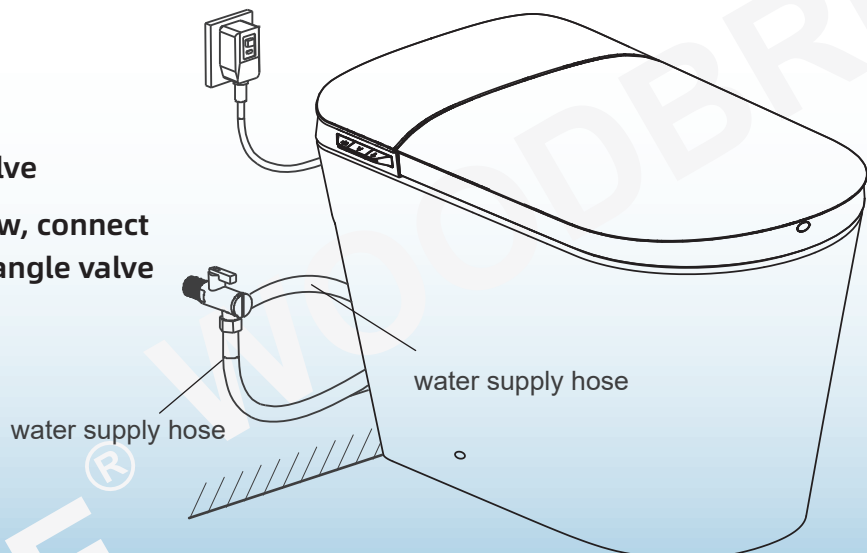

## 10. Open the angle valve

Check the tightness of the threaded connection to make sure there is no water leakage. Turn the angle valve counterclockwise and adjust the opening to the maximum.

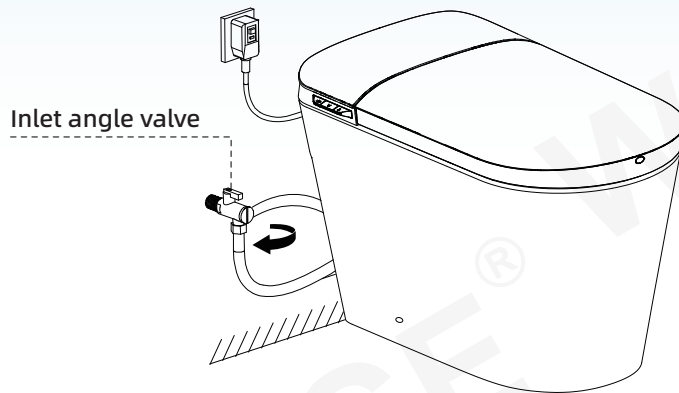

## 11. Power on

Plug the leakage protection plug into the power socket, press the reset switch, and the plug indicator light will be on, indicating that it is powered on.

\*It is applicable to the model with leakage protection plug.

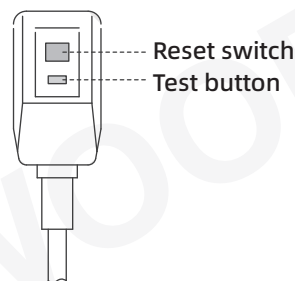
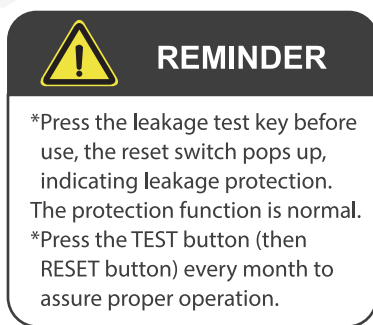

The leakage protection plug is subject to the actual object.

## 12. Safety self-inspection

After powering on, the machine will automatically open lid and seat, the cleaning nozzle extend forward and retract. Then the lid and seat will be closed, machine beeping the sound, indicating the self inspection is completed.

## 13. Add foam agent (Please buy Special for smart toilets from local store or Online Marketplace)

1. Power down the unit before refilling the foam liquid.

2. Remove the upper cover, rotate the knob to "OPEN" position, then refill the foam liquid.

3. After filling the liquid, turn the knob to "CLOSE" and close the lid.

4. Restart it after completion.

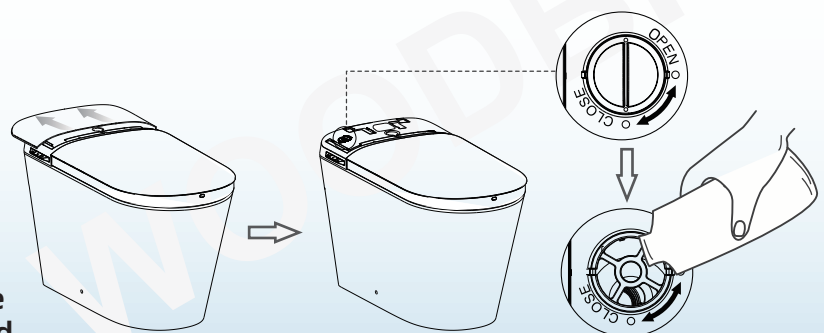

Note: The unopened package contains 470ml of foam solution, good for 700 uses, with 0.68ml used per use.

# Remote Control Installation and Battery Replacement

## Install remote control

### 1. Install the remote control holder

1. Tear off the double-sided tape on the back of the remote control and stick the remote control bracket to the wall.

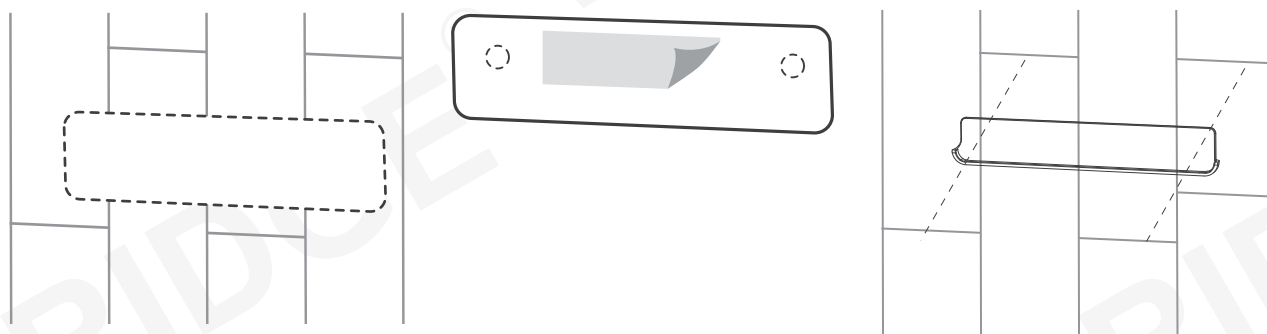

### 2. Install the battery into the remote control, and place it on the rack.

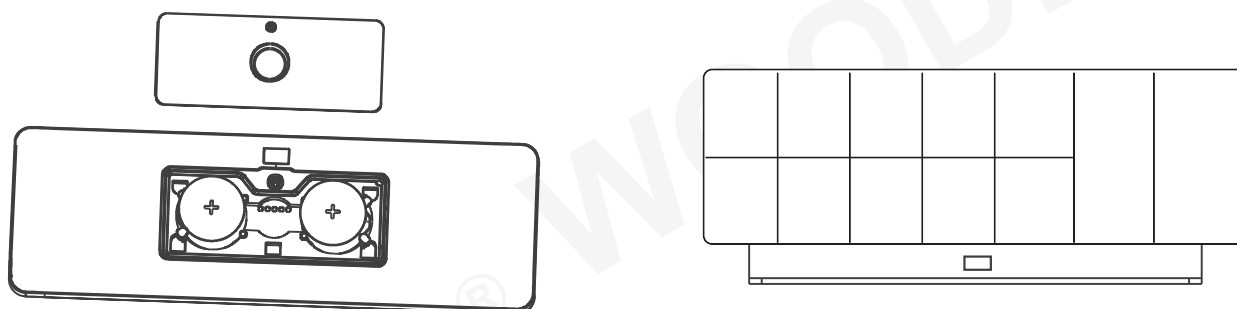

### 3. Use and replacement of remote control battery

1. Loosen the screws

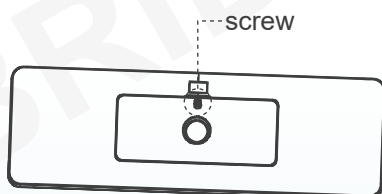

2. Take out batteries under the cover

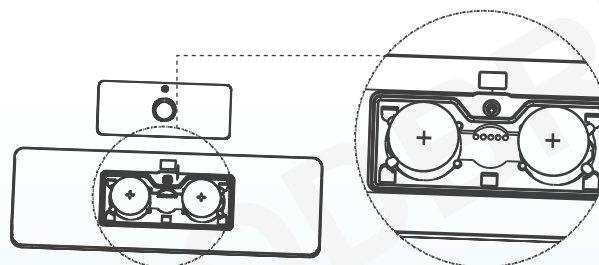

#### Attention

1. The positive and negative electrodes of the battery must match those on the remote control.
2. New and old batteries cannot be mixed.
3. Button batteries: 2 x CR2450(3V)

## Button & Indicator light Instructions

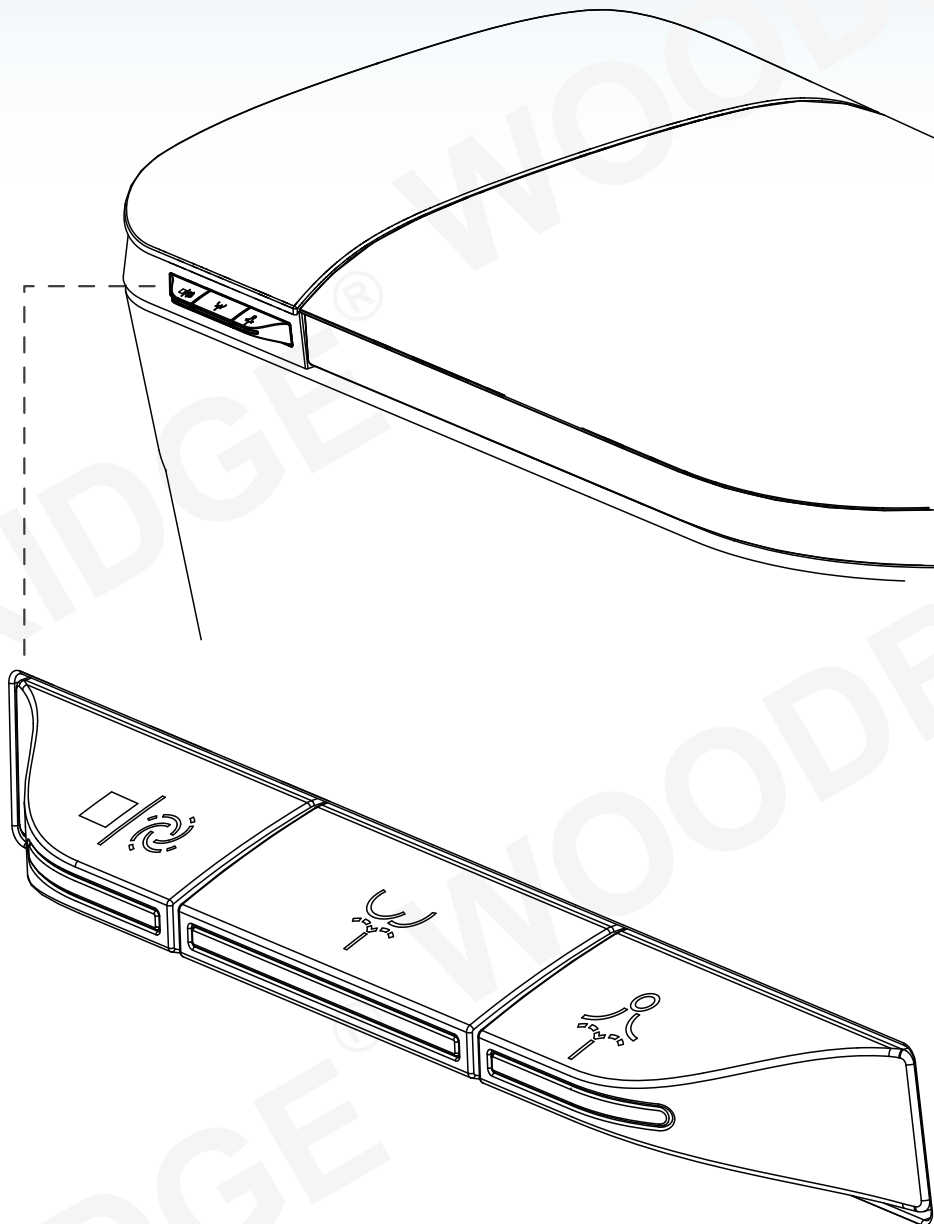

**Stop / Flush:** Press this button to flush when the toilet is not in use. During operation, press this button to stop all functions immediately

Note: When no one is seated, press and hold this button for 5 seconds to enter Standby (EcO) mode. Press any button to exit standby.



**Rear Wash:** Press this button to start the rear wash function. Press again to enable Oscillate; press Stop to end immediately.











Note: In Oscillate mode, the nozzle extends and retracts repeatedly to provide wider coverage.

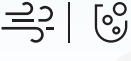

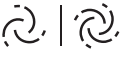
**Front Wash:** Press this button to start the front wash function. Press again to enable Oscillate; press Stop to end immediately.

Note: In Oscillate mode, the nozzle extends and retracts repeatedly to provide wider coverage.

# Remote Control Instructions

 Stop	 Rear wash	 Front wash	 Dryer <small>*Long press for Foam shield</small>	 Nozzle position	 Seat temp	<b>WOODBIDGE®</b>
 Flush <small>*Long press for Full shield</small>	 Open/Close seat	 Night Light	 Bubble wash <small>*Long press for Pulse massage</small>	 Water pressure	 Water temp	
					 Wind temp	

## Stop

1. Short press Stop to end the current function immediately
2. Long press stop button for 5 seconds to enter ECO mode.
3. Long press stop button for 5 seconds to exit ECO mode.

## Rear Wash

Press this button to start the rear wash function. Press this button again to enable Oscillate. Press Stop to end immediately.

Note: in Oscillate mode, the nozzle extends and retracts repeatedly to provide wider coverage

## Front Wash

Press this button to start the front wash function. Press this button again to enable Oscillate. Press Stop to end immediately.

Note: In Oscillate mode, the nozzle extends and retracts repeatedly to provide wider coverage

## Dryer

1. Press this button to start warm-air drying. The air temperature can be adjusted. To stop at any time, press Stop.
2. Long press this button to toggle the Foam Shield function.

Note: If AutoFlush is enabled, the toilet will flush before warm-air drying begins.

## Nozzle Position

The nozzle position can be adjusted with 5 gears. Press the nozzle adjustment "+" key to extend the nozzle forward, press the nozzle adjustment "-" key to retract the nozzle.

## Flush

Short press this button to perform half flush function.  
Long press this button to perform full flush function.



## Open/Close seat

1. When the lid and seat are closed, press this button to open lid and seat.
2. When the lid is open and seat is closed, press this button to open seat.
3. When the lid and seat are open, press this button to close seat.



## Night Light

Press this button to cycle the night light through three modes: Auto, On, and Off.

Note: Under auto mode, the night light will automatically turn on when the lid is opened. It will also turn off automatically when the lid is closed.

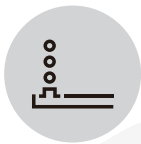

## Bubble Wash

Short press this button to perform bubble wash.  
Long press this button to perform pulse massage.



## Water Pressure

When cleaning, press this button to adjust the water pressure in 5 levels. Press the "+" key once to increase one level, and press the "-" key once to decrease one level.



## Seat Temp

The seat temperature is adjustable in 6 levels. Do not cover the seat sensor to avoid sensing errors. For comfort and safety, the seat temperature automatically reduces to Level 1 after long time sitting.



## Water Temp

During cleaning, the water temperature is adjustable in 6 levels. When set to Off, the water flows at ambient temperature and the indicator light is off.



## Wind Temp

During drying, the air temperature is adjustable in 6 levels. When set to Off, the air is at ambient temperature and the indicator light is off.

## Control function setting

### 1. Night Light

① Short press the "Night Light" button to trigger auto-sensing, on and off 3 modes.

Note: Under auto-sensing mode, the night light will automatically turn on when the lid is opened. It will also turn off automatically when the lid is closed. So auto-sensing mode need opting for an electronic toilet with the automatic open/close lid function.

② Long-press "Night Light" button to turn on or off the display and ambient lights.  
(Applicable for models with this function)

### 2. Nozzle manual cleaning function

• Long-press the "Stop" button and "Rear Wash" button on the remote control at the same time to enter the manual cleaning procedure.

• During the manual cleaning process, press the "Stop" button on the remote control or the side control button to exit the manual cleaning mode, and the nozzle will retract.

### 3. Nozzle automatic cleaning function

• Long-press the "Stop" button and "Front Wash" button on the remote control at the same time to enter the nozzle automatic cleaning mode

• During the automatic cleaning process, once human seated, it will exit the automatic cleaning mode. The nozzle will stop flowing water and retract.

### 4. Mute function

• Long-press the "Stop" button and "Dryer" button on the remote control at the same time to enter the mute mode.

• The buzzer function is off in mute mode.

### 5. Remote control match code

Long-press the "Front Wash" button on the remote until five indicator lights flash simultaneously Before the device is powered on. After powering on and successfully pairing, exit the mode by pressing "stop" button on the remote control waiting for 10 seconds. The 5 indicators stop flashing.

### 6. Auto-temperature adjustment (Applicable for models with this function)

① Long-press the "Seat Temp" button to turn on/off smart temperature sensing function.

② The temperature sensor detects the actual ambient temperature and automatically adjusts the seat, wind, water temp to optimal temperature. Or use the remote control to set your preferred temperature while seated.

### 7. Turn on or off the automatic foam shield function when the seat is seated

(Applicable for models with this function)

Long-press the "Water Temp" button and "Dryer" button on the remote control to turn on or off the automatic foaming function when the seat is seated.

#### **8. Manual foam liquid drawing function (Applicable for models with this function)**

Long-press the "Water Temp" button on the remote control to active the manual foam liquid drawing function

#### **9. Automatic flush after leaving the seat**

Long-press the "Flush" button and "Rear Wash" button on the remote control to turn on or off "auto-flush upon leaving" the function

#### **10. Automatic flush after closing the seat(Applicable for models with this function)**

Long-press the "Water Pressure +" button and "Nozzle Position ^" button to turn on or off the "auto-flush after closing the seat" function.

#### **11. Switch to temperature unit**

Long-press the "Water Temp" button and "Wind Temp" button to switch the temperature unit on display. (Available for °F and °C)

#### **12. Pre-wetting function**

Long-press the "Rear Wash" button to turn on/off the pre-wetting function.

#### **13. ECO mode**

① Long-press the "Stop" button on the remote control to enter or exit the ECO mode.

(The ECO mode is default off)

② In ECO mode, the seat temp drops to level 1, It will exit the ECO mode when someone sits down, all function are in normal; It will enter the ECO mode when leaving the seat.

#### **14. Turn on/off lid auto open function**

At the same time, long-press the "Light" button and "Open/Close Seat" button on the remote control at the same time, The buzzer will emit a warning sound, and there are three different modes.

Enter Mode 1, the buzzer gives a single beep: When the lid is closed, the sensor triggers the lid opening, and the seat ring is activated upon the second sensor detection.

Enter Mode 2, the buzzer gives two beeps: When the lid is closed, the sensor does not trigger the lid opening; when the lid is opened, the sensor activates the seat ring.

Enter Mode 3, the buzzer gives three beeps: In either the closed or open lid state, the sensor does not respond.

#### **15. Hand-wave sensor module pairing procedure**

1. Power on the toilet and keep the lid closed for one minute.
2. Power off the toilet and manually open the lid (keeping the sensor module vertical).
3. Place your hand close to the top probe (<2cm) for 5 seconds, then remove it. Then, wave your hand five times within 5 seconds. Pairing mode begins when the indicator light remains on.
4. While the probe indicator light remains on (10 seconds), power on the toilet again and complete pairing. If pairing is not completed before the indicator light turns off, the pairing attempt will fail.

## 16. Distance adjustment method for hand-wave sensor

Long-press the "Stop" button and "Seat Temp" button on remote control, the beeper will beep to indicate the active mode:

1 Beep: Level 1 activated | Sensing distance: 20cm

2 Beeps: Level 2 activated | Sensing distance: 40cm

3 Beeps: Level 3 activated | Sensing distance: 60cm

### Note:

1. The sensor's detection range varies with the color of the object, with darker objects having a shorter detection range than lighter objects.
2. If the lid opens unexpectedly due to excessive sensing distance, adjust the sensor to mode 2 or mode 1.

## 17. Flushing interval

After flushing, it will take a while (more than 45 seconds) before flushing again (due to water tank refilling). During the flushing process and the interval, the flushing command will not be responded to, and the buzzer will sound an invalid tone.

# Automatic Function

## 1. AUTOMATIC OPEN/CLOSE LID FUNCTION

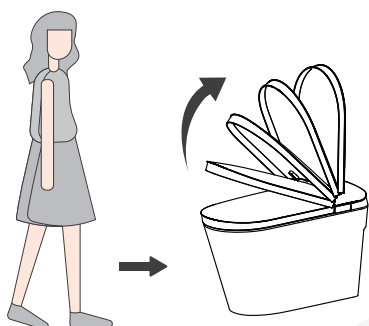

### 1. Auto Open

When the human body is close to the toilet, the toilet lid will open automatically after the human body movement is detected.

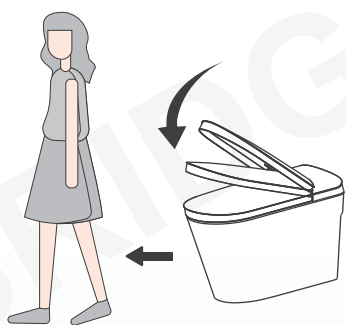

### 2. Auto Close

After leaving the machine >60s, the toilet lid and seat will close automatically.

## 2. Automatic flush after leaving the seat

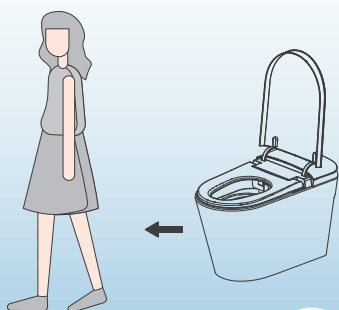

Under the automatic flush mode, when the user is detected staying on the seat for 10-30 seconds, it will perform half flush function after user leaving seat; when the user is detected staying on the seat for  $\geq 30$  seconds, after the user leave the seat for  $5 \pm 1$  seconds, it will perform the full flush function automatically.

### 3. Hand-wave sensor to automatically open/close seat

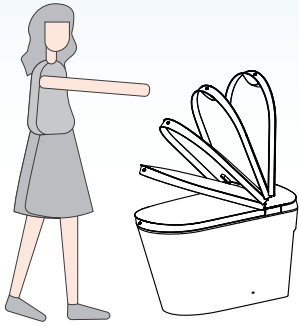

- 3.1 When the lid is open and seat is closed, If user wave hand above the Sensor detection area, the seat will automatically open. Wave hand again to close seat& lid and flushing the toilet.
- 3.2 When the lid&seat is open, wave hand to close seat&lid and flushing the toilet.
- 3.3 If the night light flickers during use, a hand approaches the sensor area.it will reset the automatic lid-closing timer to 120 seconds

## Daily Maintenance

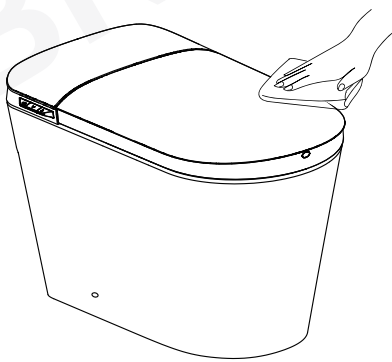

### Maintenance of body

#### 1. Cut off the power supply

Please cut off the power supply before maintenance.

#### 2. Wipe with soft cloth

Please wipe the dirty parts with a soft damp cloth and then let it dry.

#### 3. Safety self-inspection

Please reconnect the power supply after cleaning.

### Nozzle maintenance

#### 1. Nozzle extends

Press and hold the "Stop" button and "Rear wash" button on the remote control for 3 seconds at the same time to enter the manual cleaning procedure.

#### 2. Nozzle cleaning

Please wipe with a soft cloth or soft brush.

#### 3. Cleaning is completed

Press the "Stop" button to exit the manual cleaning mode and the nozzle will retract automatically.

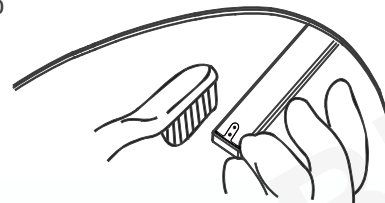

### Filter screen cleaning

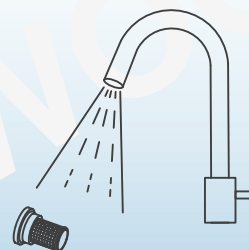
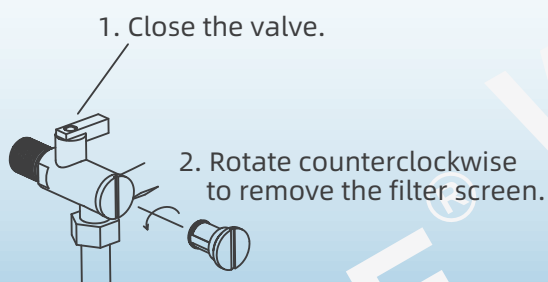

### Drain the water in the pipeline when not in use for a long time

1. Pull out the power plug to cut off the power.
2. Close the inlet angle valve, unscrew the hose from the angle valve, drain the water in the pipeline and reinstall it.

For safety, it is recommended to put antifreeze into the accumulated water in the toilet.



#### TIPS

Before opening the angle valve, the power must be cut off! When using the toilet again, be sure to connect water supply first, then plug in.

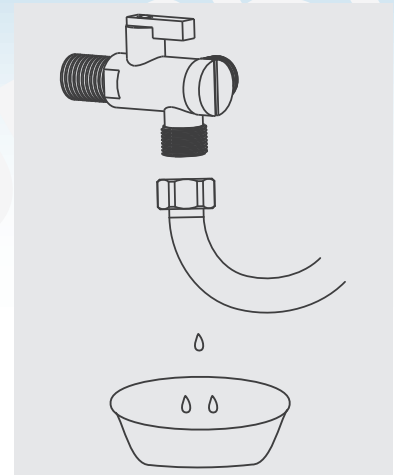

### 3. When water and electricity are cut off

#### 1. Install the battery box

1. Put battery (10pcs, 1.5V AA dry batteries, not included) in the battery box.
2. Connect the cable

Remove the battery case from the back

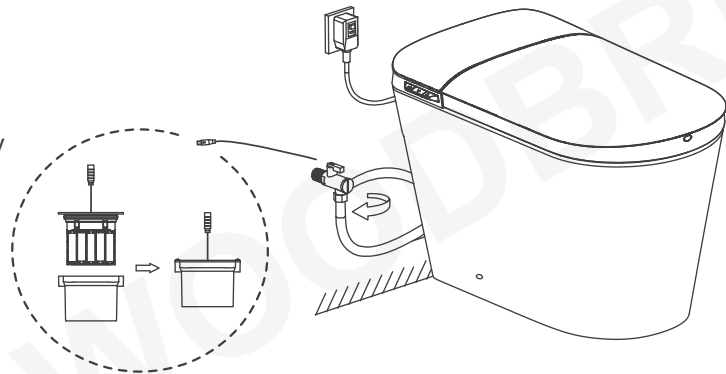

#### 2. Flushing during power outage (under the condition that the spare battery connected and has fully charged)

Long press the side button to flush.

Manual  
flush button

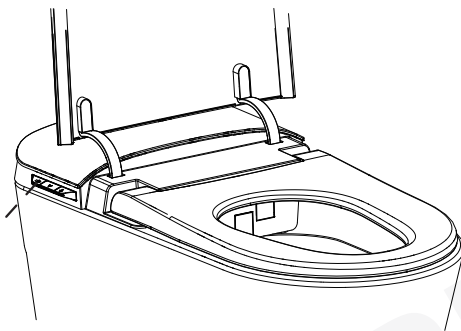

#### 3. Flushing during water outage

Flush the toilet with external water (pour approx. 8 L water into the bowl).  
Beware of overflow.

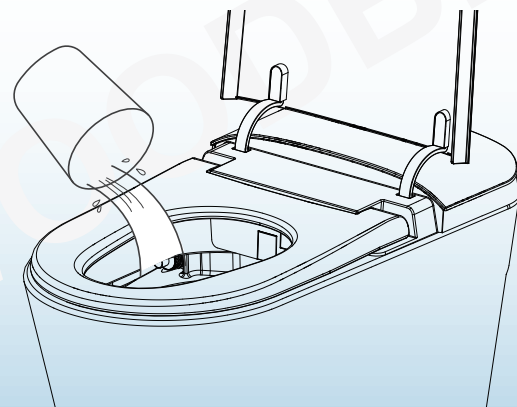

# Troubleshooting

Product part or function	Phenomenon	Cause	Solutions
Complete machine	Not working	Whether the power supply is off	Power on
		Whether the GFCI plug is off	Press the GFCI plug again
		Power failure or not	Wait for power supply
Rear wash / Front wash	Not working	Whether the water supply switch is on	Turn on the water supply switch
		Whether the water supply is cut off	Wait for water supply to recover
		Whether the nozzle is blocked by foreign matters	Remove foreign matters and manually clean the nozzle
		No skin contact with seat sensor	Re-adjust sitting position to ensure skin contact with sensor
	Low water pressure	Whether the nozzle is blocked by foreign matters	Reset the water pressure level
		Whether the water supply channel is normal	Clean the filter screen at the water supply outlet and supply water again
	Water temperature is low	Whether the wind temperature level is set to low gear	Reset the water temperature level
	Stop water halfway	Whether the auto-stop timer expired. is exceeded	Re-execute the function
No skin contact with seat sensor		Re-adjust sitting position to ensure skin contact with sensor	
Warm air drying	Low heating temperature	Whether the wind temperature level is set to low level	Reset the water temperature level
	Half-way stop	Whether the automatic stop time is exceeded	Re-execute the function
		No skin contact with seat sensor	Re-adjust sitting position to ensure skin contact with sensor
Seat ring heating	Insufficient seat ring temperature	Is the seat temperature level set to low level	Reset the seat temperature level
Deodorization	Not working	No skin contact with seat sensor	Re-adjust sitting position to ensure skin contact with sensor
Remote control	No reaction	Objects cover the sensing window	Remove the objects
		Incorrect use angle and sensing distance	Adjust angle and distance
		Batteries run out	Replace with new batteries

**Woodbridge warrants the following products as listed in below to be free from defects in material and workmanship, subjected to the limitations set forth in this limited warranty.**

- Bathtub, Whirlpool/Air Bubble Massage Tub, Cold Plunge, Wooden Tub: 1 Year limited to be free of defects in material and workmanship.
- Sauna room and Sauna Tent: 1 Year limited to be free of defects in material and workmanship.
- Toilet and Bidet: 1 Year limited to be free of defects in material and workmanship.
- Faucet: 1 Year limited to be free of defects in material and workmanship.
- Vanity and Vanity Top: 1 Year limited to be free of defects in material and workmanship.
- Granite, Marble, Engineered Quartz Vanity Top: 1 Year limited to be free of defects in material and workmanship.
- Medicine Cabinet, LED Mirror: 1 Year limited to be free of defects in material and workmanship.
- Stainless Steel Sink: 1 Year limited to be free of defects in material and workmanship.
- Solid Surface Shower Wall Panel, SMC Shower Base: 10 Years limited warranty to be free from material defects.
- Drain Cover and PVC Drain: 1 Year limited to be free of defects in material and workmanship.
- Shower Door: Lifetime warranty on glass components and 1 Year limited on other hardware.

**This limited warranty is non-transferable and only applies to products purchased and installed in the United States and Canada**

This limited warranty excludes all industrial, commercial and business usage. Proof of purchase (original sales receipt) from the original purchaser, Description and pictures of defect, model number or model description must be provided to Woodbridge Bath for all warranty claims and Woodbridge Bath IS NOT responsible for labor cost, removal or installation costs.

This limited warranty shall not apply to goods which have been subject to accident, negligence, improper installation, product abuse, product misuse, or use of cleaners containing abrasives, alcohol or other organic solvents, whether performed by a contractor, service company, or yourself, are excluded from this warranty.

This warranty does not cover surface damaged caused by use of chemicals that break through or dissolve the surface finish or damage caused by the accidental dropping of sharp or heavy objects. Improper care and use of abrasive cleaners and will void the warranty.

During this limited warranty period if a malfunction occurs and after inspection it is determined that a defect developed during normal use, Woodbridge reserves the right to take any of the following actions at its discretion:

- (1) repair or replace the defective part(s) or product(s) at cost**
- (2) issue a refund of the original purchase price of the product(s) (Valid within 30 days from the date of purchase)**
- (3) issue a credit to be applied toward the purchase of a new product. Shipping or delivery charges may apply. Whether such charges are required, and the amount and conditions under which they apply, shall be determined solely at the discretion of Woodbridge.**

**Caution:**

NEVER use cleaners containing abrasives, ammonia, bleach, acids, waxes, alcohol, solvents or other products not recommended for chrome finishes. Doing so will void the warranty.

Woodbridge products should be installed by a fully insured and licensed contractor only. Installation by anyone other than fully insured and licensed contractor will void this limited warranty.

## **RESPONSIBILITIES OF OTHERS**

Inspecting the unit prior to installation is the responsibility of the installer or building contractor who acts on behalf of the user. They are responsible for ensuring the unit is free of defect or damage. Notices are placed on the unit and on the shipping carton advising the installer of this responsibility. In the event of a problem, the unit must not be installed. Woodbridge is not responsible for failures or damage that could have been discovered, repaired, or avoided by proper inspection and testing prior to installation.

Damage occurring in transit is the responsibility of the carrier. The user or installer MUST open the crate and inspect the unit for damage when it is delivered. If damage is discovered, it must be reported immediately to the seller and the carrier in writing, and an inspection requested. Failure of the carrier to respond should be reported to the seller and the carrier. Your freight claims should be filed promptly thereafter.

This limited warranty does not cover any liability for consequential or incidental damages, all of which are hereby expressly disclaimed, or the extension beyond the duration of this limited warranty of any implied limited warranties, including those of merchantability or fitness for an intended purpose.

## **DISCLAIMER**

Except as expressly provided, there shall be no warranty or obligation, express or implied, oral or statutory. No dealer or other person has the authority to make any warranties or representations concerning or its products. In no event shall be held responsible for any such warranties or representations.

Some states/provinces do not allow limitations on how long an implied warranty lasts, or the exclusion on limitation of special, incidental or consequential damages, so these limitations and exclusions may not apply to you. This warranty gives you specific legal rights, you may also have other rights which vary from state/province to state/province.

**To obtain warranty and replacement parts, please send e-mail to [help@woodbridgebath.com](mailto:help@woodbridgebath.com) with the original receipt information, Woodbridge will determine whether to repair or replace your product, issue a refund or issue a credit.**

**IMPORTANT!**

**DO NOT USE:** Abrasive cleaners such as: acid, ammonia, bleach, and similar solutions. Use of such solutions may cause corrosion, finish peeling, and/or dull the surface.

**DO NOT USE:** Abrasive sponges or cloth. Never use steel, wool, or wired brushes that will permanently scratch the surface.

---

**Retain these installation instructions for future reference!**

---

Thank you for using WOODBRIDGE products!

**WOODBRIDGE®**

California (Norwalk) Centre de distribution  
15600 Blackburn Ave, Norwalk, CA 90650

New Jersey (Somerset) Centre de distribution  
635 Pierce St, Somerset, NJ 08873

Floride (Orlando) Centre de distribution  
13645 S Orange Ave, Orlando, FL 32824

Canada (Ontario) Centre de distribution  
615 Orwell Street, Unit C, Mississauga, ON L5A2W4, Canada

**SCAN  
ME**

For  
Product Support  
and Warranty



Please don't hesitate to contact us if you have any questions or concerns.

Customer Service Phone: 562-229-0088. (Monday - Friday 9 AM - 5 PM Pacific Standard Time)

Or Email: [help@woodbridgebath.com](mailto:help@woodbridgebath.com)

# GUIDE D'INSTALLATION ET D'ENTRETIEN TOILETTE BIDET ÉLECTRONIQUE

WOODBIDGE®

Modèle: **MET061**

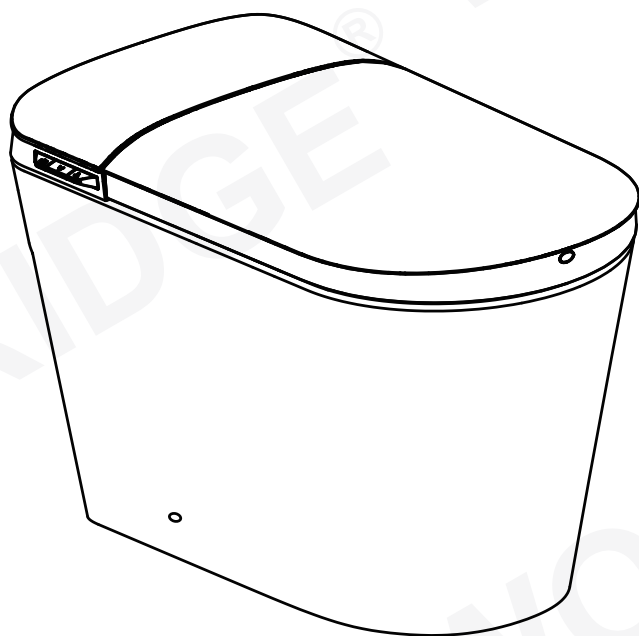

SCANNEZ  
-MOI



Pour l'assistance  
produit et  
la garantie

Conformité aux normes et codes suivants:

- Code® Uniforme de Plomberie 2015 (UPC)
- Code® International de Plomberie 2018 (IPC)
- Code® International Résidentiel 2018 (IRC)
- ASME A112.4.2/CSA B45.16-2015 (R2020) - Dispositifs d'hygiène personnelle pour WC
- ASME A112.19.2/CSA B45.1-2018 (R2023) - Appareils sanitaires en céramique



**LISEZ TOUTES LES INSTRUCTIONS AVANT DE DÉBALLER LE PRODUIT.**

DES INSTRUCTIONS QUI, SI ELLES SONT IGNORÉES, PEUVENT ENTRAÎNER LA MORT OU DES BLESSURES GRAVES EN RAISON D'UNE MANIPULATION OU D'UNE INSTALLATION INCORRECTE DU PRODUIT. CES INSTRUCTIONS DOIVENT ÊTRE RESPECTÉES POUR UNE INSTALLATION SÛRE.

**ATTENTION!**



**DEUX PERSONNES  
REQUISES POUR LE LEVER**

**2 PERSONNES SONT NÉCESSAIRES POUR SOULEVER  
LE PRODUIT PENDANT TOUTE SON INSTALLATION.**



**L'INSTALLATION DE CE PRODUIT PAR UN INSTALLATEUR  
INEXPÉRIMENTÉ PEUT ENTRAÎNER DES BLESSURES OU LA MORT!**



Nous nous réservons le droit de changer, de mettre à jour, de modifier ou de remanier ce manuel/produit ou ses politiques sans préavis!

Nous ne sommes pas responsables des dommages corporels ou matériels liés à ce produit lors de son installation ou de son utilisation.

- Ce produit doit être installé uniquement par un plombier assuré et agréé. L'installation de tout produit par une personne autre qu'un plombier agréé et assuré annulera la garantie limitée. Nous recommandons que ce plombier agréé ait de l'expérience dans l'installation des produits.
- La garantie limitée est annulée pour toute installation commerciale.
- We are not responsible for local code compliance for this product. Building and plumbing codes may vary from state-to-state in accordance to your location. We are not responsible for providing any compliance certifications.
- Nous ne sommes en aucun cas responsables des dommages accessoires subis en rapport avec ce produit.
- En aucun cas, nous ne serons responsables de tous les frais, tels que les coûts d'installation/de réinstallation/d'enlèvement, les dommages ultérieurs ou le transport en cas de défaut du produit.

## INSTRUCTIONS DE SÉCURITÉ

Avant l'installation et l'utilisation, lisez attentivement toutes les instructions. Le non-respect de ces consignes de sécurité peut entraîner une électrocution, un incendie, des dommages matériels ou des blessures graves.

### Sécurité électrique

- Ce produit doit être branché sur une prise dédiée, protégée par un disjoncteur différentiel (GFCI), de 110-120 V, 50Hz - 60 Hz, avec une charge minimale de 10 A.
- N'utilisez pas de prolongateurs, de prises multiples ou de prises desserrées.
- Assurez-vous que la prise est correctement mise à la terre. En cas de doute, consultez un électricien qualifié.
- Débranchez immédiatement si le produit tombe dans l'eau ou devient humide.
- N'ouvrez, ne modifiez et ne réparez jamais ce produit vous-même. Contactez un technicien de service agréé.
- Débranchez toujours l'appareil avant de le nettoyer ou de l'entretenir.
- N'utilisez pas l'appareil pendant un orage.
- Gardez la fiche électrique et la prise toujours au sec.

### Sécurité liée à l'eau et à l'installation

- Installez les toilettes dans un endroit intérieur et sec. Ne les exposez pas à la pluie ou à l'eau stagnante.
- Utilisez uniquement de l'eau du robinet entre 5 °C et 40 °C (41 °F-104 °F).
- Ne connectez pas l'appareil à une conduite d'eau chaude ou à la sortie d'un chauffe-eau.
- Évitez les températures de l'eau en dessous de 0 °C (32 °F). Si un gel est susceptible de se produire, vidangez le réservoir et le flexible.
- Utilisez uniquement les flexibles et les raccords neufs fournis avec le produit. Ne réutilisez pas d'anciennes pièces.
- N'encastrez pas la base des toilettes dans du ciment ou du mortier ; cela pourrait fissurer la céramique.
- N'installez pas l'appareil à proximité de matériaux inflammables ou de sources de chaleur.

## Sécurité d'utilisation et d'entretien

- Ne vous tenez pas debout, ne vous asseyez pas et ne placez pas d'objets lourds sur le couvercle ou l'assise.
- Ne laissez pas les enfants jouer avec le produit.
- Les personnes ayant des capacités physiques, sensorielles ou mentales limitées ne doivent l'utiliser que sous surveillance.
- Évitez d'utiliser des produits chimiques agressifs, des solvants ou des abrasifs pour le nettoyage. Utilisez un chiffon doux et un nettoyant doux et non corrosif.
- Ne pulvérisez et ne versez pas d'eau ou de détergent directement sur l'appareil.
- Si une fonction quelconque tombe en panne ou si une odeur/bruit anormal se produit, cessez immédiatement l'utilisation et débranchez l'appareil.
- Débranchez l'alimentation électrique et coupez l'alimentation en eau si l'appareil n'est pas utilisé pendant une longue période.

## Important

- L'installation doit être réalisée par un plombier agréé et assuré.
- Une installation ou une utilisation incorrecte entraînera l'annulation de la garantie.
- WOODBRIDGE n'est pas responsable des blessures ou des dommages résultant d'une installation ou d'une utilisation incorrecte.

## Spécifications techniques

Tension assignée	110V-120V	
Fréquence assignée	50Hz-60Hz	
Puissance assignée	950W	
Pression d'alimentation en eau	11.6 psi (pression d'eau minimale nécessaire) - 116.03 psi (pression statique)	
Consommation d'eau	4.0Lpf (1.1gpf) / 6.0Lpf (1.6gpf)	
Température ambiante	32°F-104°F	
Température de l'eau d'entrée	41°F-104°F	
Chasse d'eau	Type de chasse d'eau	Chasse à siphon
	Distance de fixation (ou Distance d'encastrement)	12po(305 mm)
Nettoyage	Type de chauffage de l'eau	Chauffage instantané
	Puissance de chauffe de l'eau	1300W
	Température de l'eau tiède	Arrêt , 30°C à 39°C
	Dispositif de sécurité	Fusible thermique, sonde de température, mise à la terre, protection surchauffe

Séchage	Volume d'air min	≥ 0.2m <sup>3</sup> / min
	Puissance de chauffage de l'air	250W
	Température du sèche-linge	Arrêt (Off), 30°C à 39°C
	Dispositif de sécurité	Régulateur température, fusible thermique, prise différentielle
Siège chauffant	Puissance de chauffe du siège	40W
	Température du siège	Arrêt (Off), 30°C à 38°C
	Dispositif de sécurité	Capteur température, fusible thermique, régulateur température, mise à la terre
Indice de Protection (IP)		IPX4

#### Remarque:

Puissance assignée: La mesure est effectuée lorsque le produit est mis sous tension dans des conditions ambiantes de 23°C (73,4 °F), avec une pression d'eau d'entrée statique de 1,8 bar (26,1 psi +/- 2,9 psi) et une température d'eau d'entrée de 15°C (59 °F). Après avoir réglé la pression de l'eau, la température du siège et la température de l'eau sur le niveau le plus élevé, le cycle de lavage postérieur est immédiatement activé. La puissance indiquée correspond à la puissance moyenne d'un cycle de nettoyage en régime stable.

## Pré-installation

### Diagramme des pièces

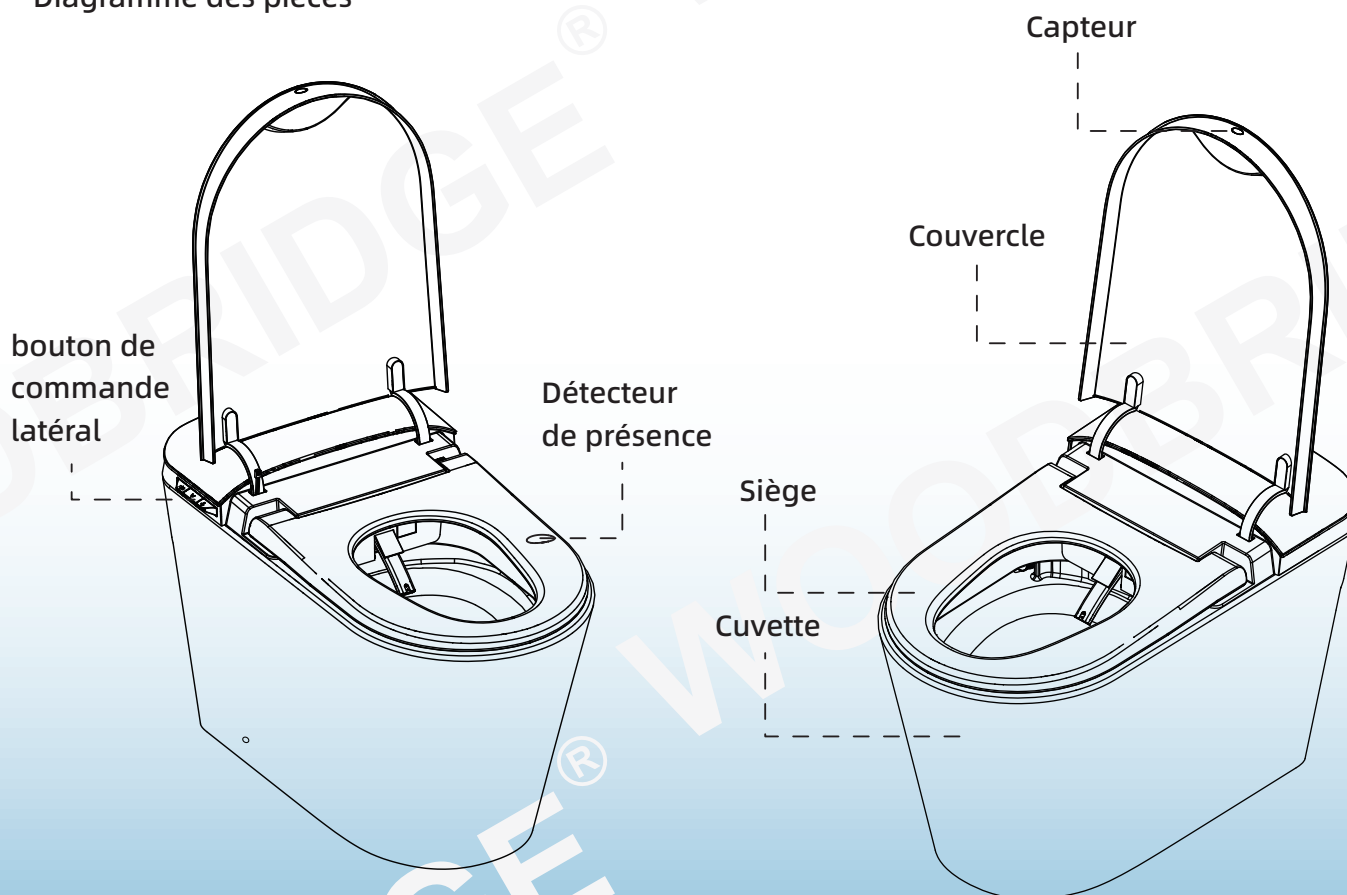

## Pre-installation

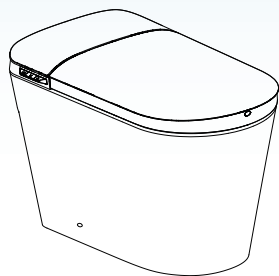

Unité principale

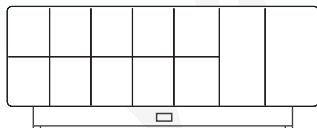

Télécommande et support  
Jeu de vis à expansion

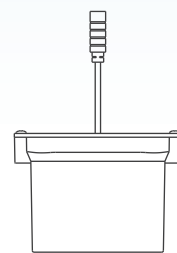

Boîte de piles de  
recharge



Joint de cire

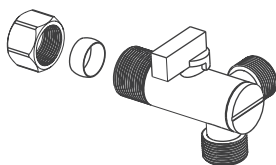

Vanne angulaire

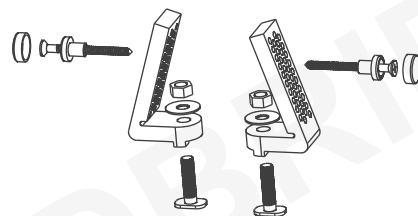

Accessoires d'installation

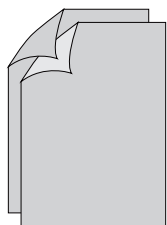

Manuel d'installation  
et carte de garantie

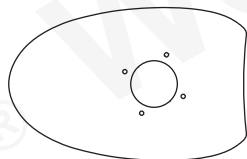

Carton d'installation

## Installation

Dessin technique

18-1/4" (465mm)

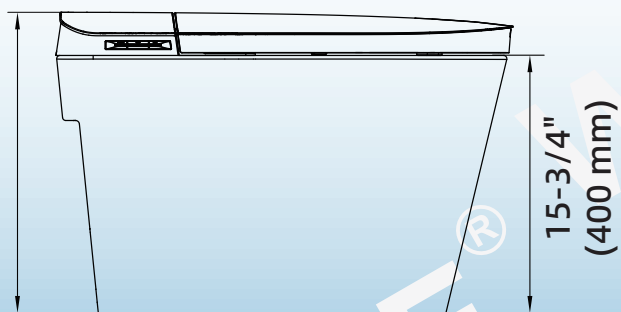

16-3/8" (415mm)

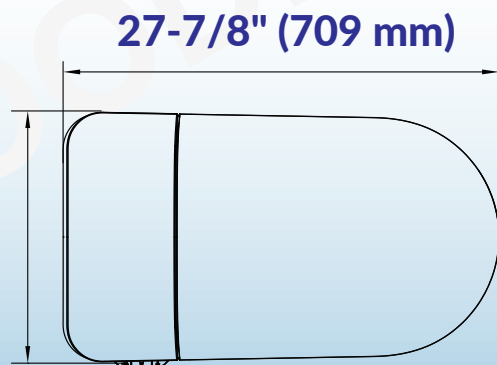

### 1. Installer la vanne angulaire fournie

Marquer la ligne centrale de l'orifice de vidange au sol, et installer la vanne angulaire d'entrée d'eau à un endroit approprié sur le mur selon la taille de la toilette. Après l'installation, ouvrir la vanne pour évacuer les eaux usées.

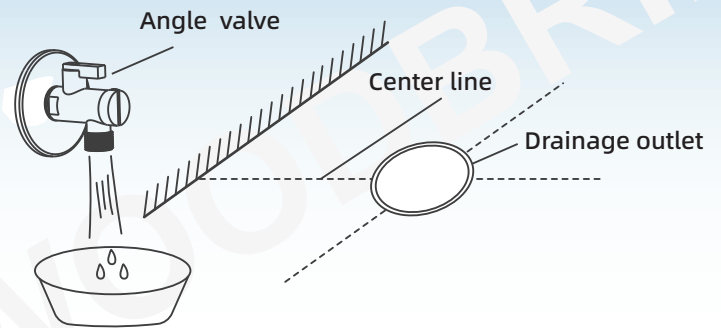

### 2. Marquer l'orifice de vidange avec une croix

Cardboard installation

- Aligner le carton sur la ligne centrale de l'orifice de vidange ;
- tracer les lignes de contour à partir du carton (≥12 pouces).

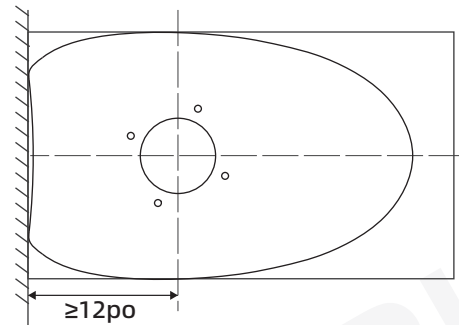

### 3. Installer la plaque de bride.

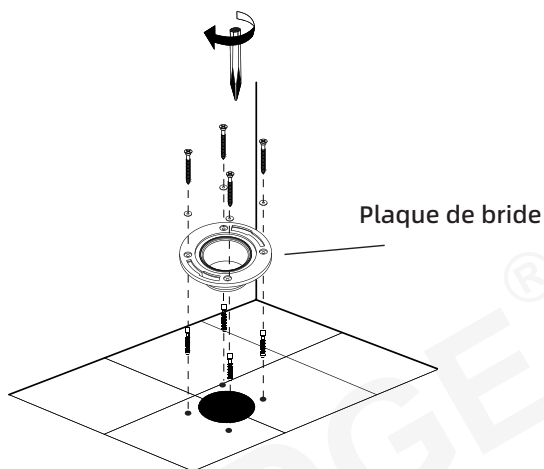

### 4. Positionner correctement les deux vis de fixation de la bride.

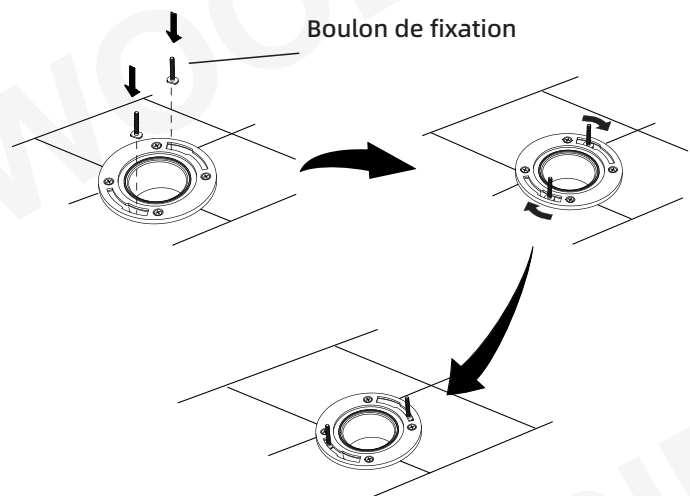

5. Assembler le support de montage avec des vis, l'installer sur la plaque de bride préinstallée au sol, et le verrouiller fermement avec des écrous (des cales peuvent être utilisées).

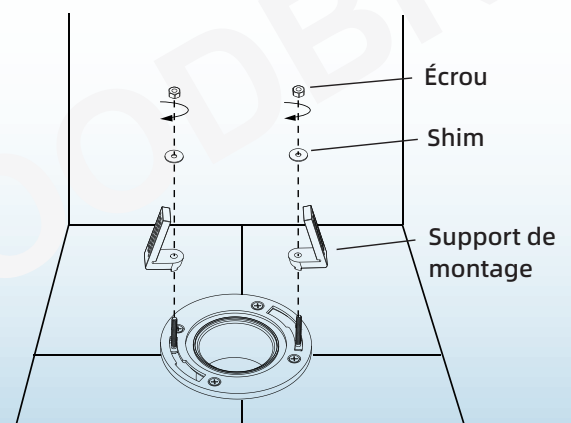

6. Insérez la bague de cire sous les toilettes.

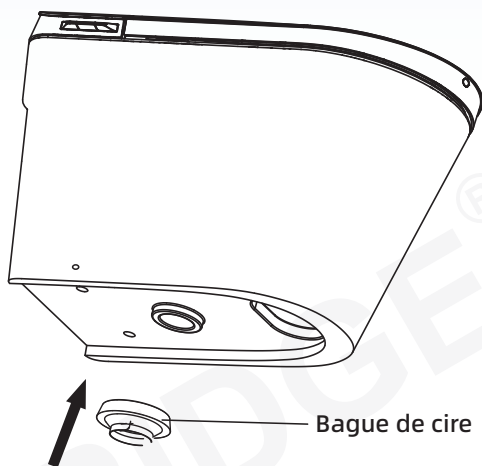

7. Installer le joint de cire dans l'orifice de vidange ; placer la toilette en céramique à la position correspondante selon les lignes de contour.

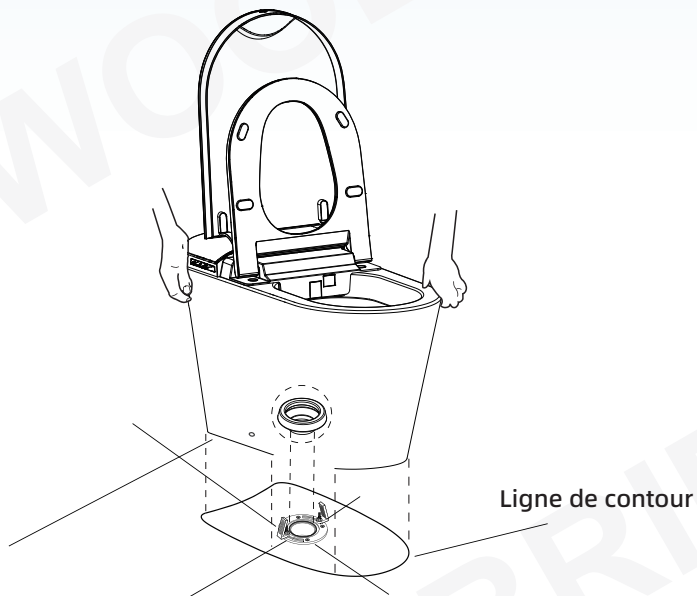

8. Passer la vis à travers le manchon de fixation, puis à travers les trous (des deux côtés de la céramique de la toilette) jusqu'au support de montage au sol, la verrouiller fermement avec un outil, et placer le capuchon décoratif sur le manchon de fixation.

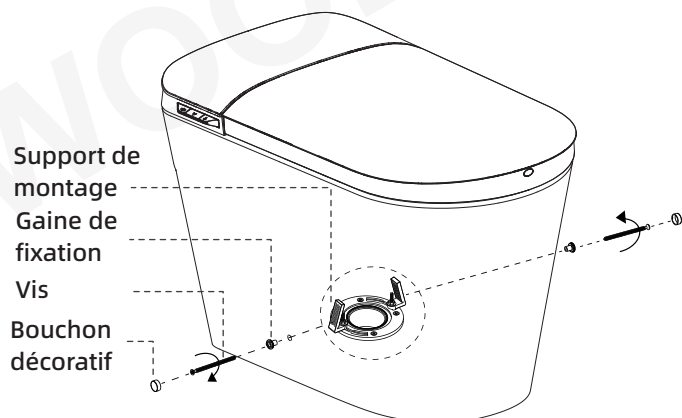

9. Connecter le tuyau et la vanne angulaire

Connecter et serrer le tuyau d'entrée, la vanne angulaire et le filtre comme indiqué.

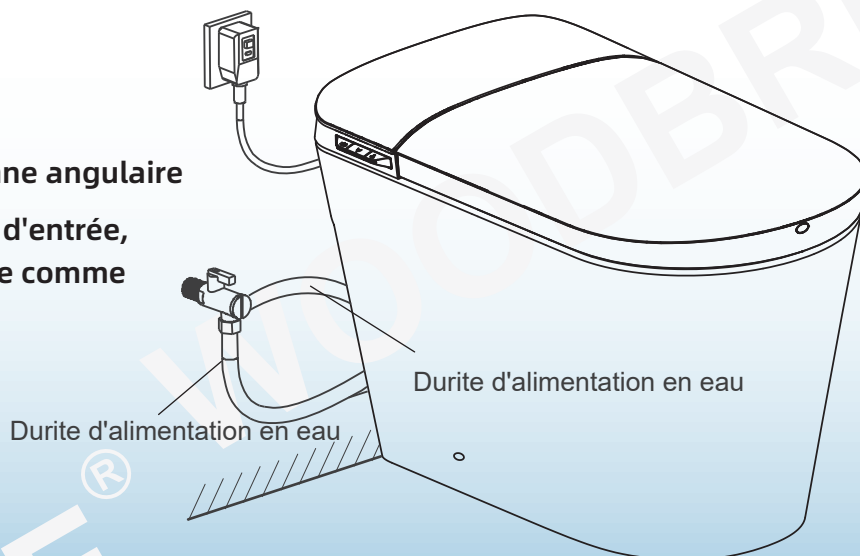

## 10. Ouvrir la vanne angulaire

Vérifier l'étanchéité du raccord fileté pour s'assurer qu'il n'y a pas de fuite d'eau. Tourner la vanne angulaire dans le sens inverse des aiguilles d'une montre jusqu'à l'ouverture maximale.

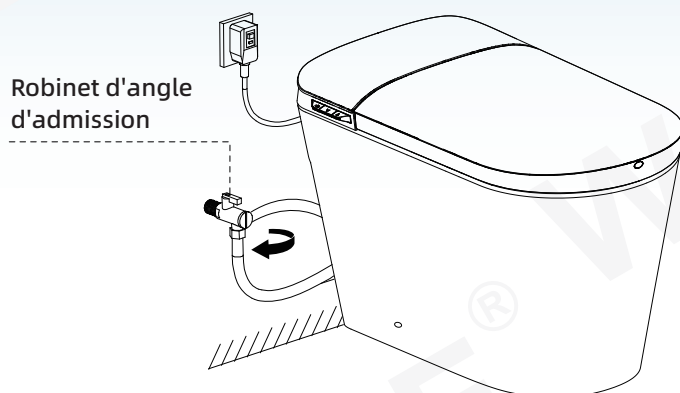

### Rappel

Lors de l'ouverture du robinet d'angle pour la première fois, il peut être un peu serré.

## 11. Mise sous tension

Brancher la fiche de protection contre les fuites dans la prise de courant, appuyer sur le bouton de réinitialisation ; la lumière indicateur s'allume, indiquant la mise sous tension.

\*S'applique au modèle équipé d'une prise de protection contre les fuites de courant.



### Rappel

\*Appuyez sur la touche de test de fuite avant utilisation, l'interrupteur de réinitialisation saute, indiquant la protection contre les fuites de courant. La fonction de protection est normale.

\*Appuyez sur le bouton TEST (puis le bouton RÉINITIALISATION) chaque mois pour assurer un fonctionnement correct.

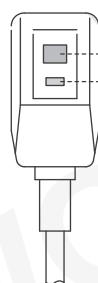

Interrupteur de réinitialisation  
Bouton de test

La prise de protection contre les fuites de courant est conforme à l'objet réel.

## 12. Auto-inspection de sécurité

Après la mise sous tension, la machine ouvre automatiquement le couvercle et l'assise, la buse de nettoyage s'étend vers l'avant et se rétracte. Ensuite, le couvercle et l'assise se ferment, et la machine émet un bip, indiquant la fin de l'auto-inspection.

## 13. Ajouter l'agent moussant (Veuillez acheter le produit spécial pour toilettes intelligentes dans un magasin local ou sur un marché en ligne)

1. Mettez l'appareil hors tension avant de remplir le liquide moussant.
2. Retirez le couvercle supérieur, tournez le bouton rotatif en position "OUVERT", puis remplissez le liquide moussant.
3. Après avoir rempli le liquide, tournez le bouton rotatif en position "FERMÉ" et fermez le couvercle.
4. Redémarrez-le après achèvement.

Note : Le paquet non ouvert contient 470 ml de solution moussante, suffisant pour 700 utilisations, avec 0.68 ml utilisé par utilisation.

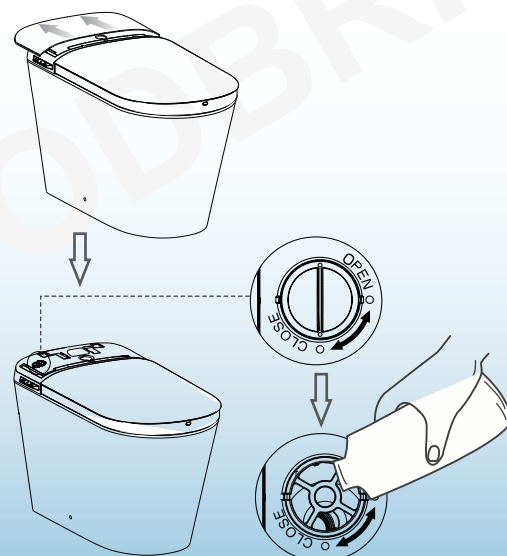

# Installation de la Télécommande et Remplacement des Piles

## Installer la télécommande

### 1. Installer le support de télécommande

1. Tear off the double-sided tape on the back of the remote control and stick the remote control bracket to the wall.

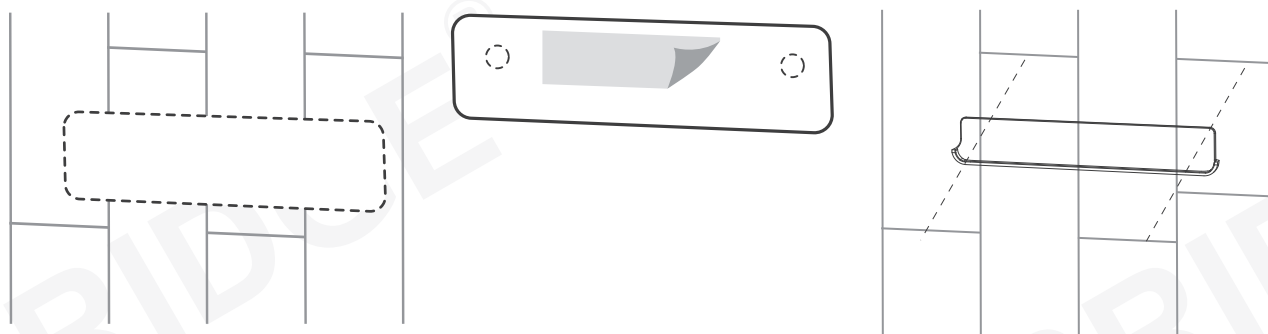

### 2. Utilisation et remplacement des piles de la télécommande

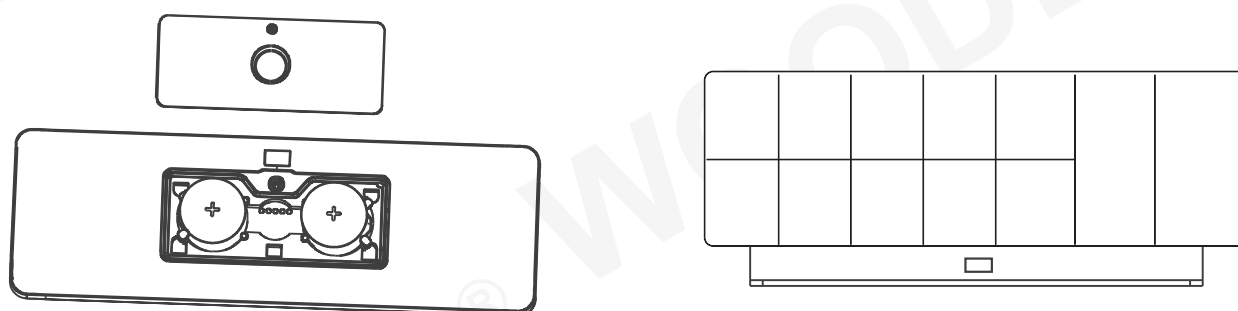

### 3. Utilisation et remplacement des piles de la télécommande

1. Desserrez les vis

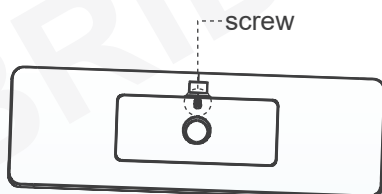

2. Retirez les piles sous le cache

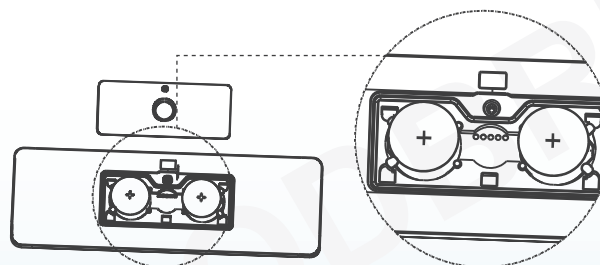

#### Attention

1. Veillez à respecter la polarité positive/négative des piles lors de l'installation.
2. Ne pas mélanger des piles neuves et usagées.
3. Piles requises : 2 piles bouton CR2450 (3 V)

## Instructions sur les Boutons et les Lumières indicateurs

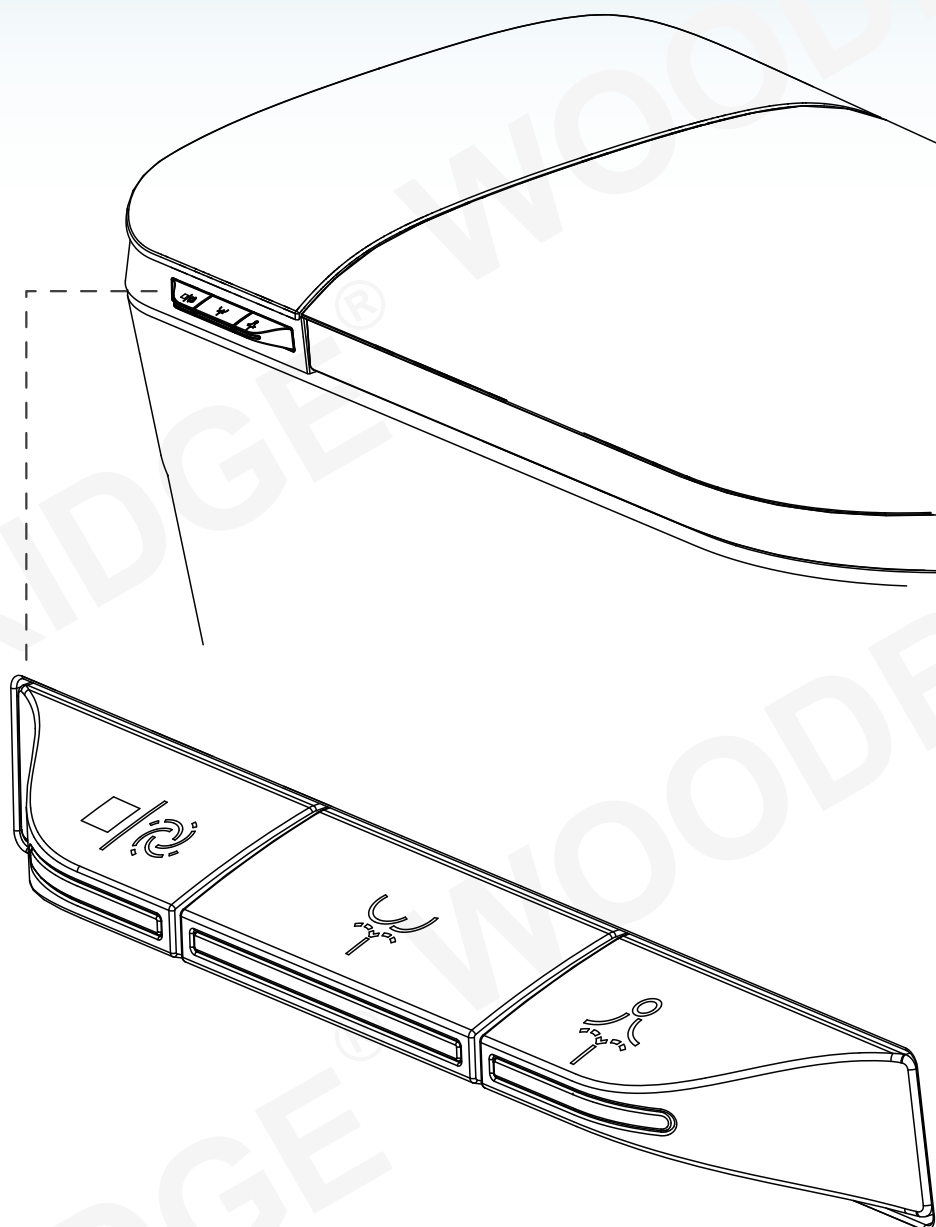

**Arrêt / Vidange :** Appuyez sur ce bouton pour vidanger lorsque la toilette n'est pas utilisée. Pendant le fonctionnement, appuyez sur ce bouton pour arrêter immédiatement toutes les fonctions.

Note : Lorsqu'aucun utilisateur n'est assis, maintenez ce bouton enfoncé pendant 5 secondes pour entrer en mode veille (Éco). Appuyez sur n'importe quel bouton pour quitter le mode veille.



**Nettoyage postérieur:** Appuyez sur ce bouton pour démarrer la fonction de lavage arrière. Appuyez à nouveau pour activer le balayage ; appuyez sur Arrêt pour terminer immédiatement.











Note : En mode balayage, la buse s'étend et se rétracte en boucle pour offrir une couverture plus large.

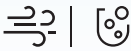

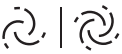
**Nettoyage antérieur:** Appuyez sur ce bouton pour démarrer la fonction de lavage avant. Appuyez à nouveau pour activer le balayage ; appuyez sur Arrêt pour terminer immédiatement.

Note : En mode balayage, la buse s'étend et se rétracte en boucle pour offrir une couverture plus large.

# Instructions de télécommande

 Arrêt	 Nettoyage postérieur	 Nettoyage antérieur	 Séchage <small>*Appui long: Bouclier de mousse</small>	 Position de la buse	 Température du siège	WOODBRIDGE®
 Chasse <small>*Appui long: Bouclier complet</small>	 Ouvrir/Fermer l'abattant	 Lumière de nuit	 Nettoyage à la mousse <small>*Appui long : Massage pulsé</small>	 Pression de l'eau	 Température de l'eau	
					 Température de l'air	

## Arrêt

1. Un appui bref sur Arrêt met fin immédiatement à la fonction en cours.
2. Un appui long (5 secondes) sur Arrêt active le mode ECO.
3. Un appui long (5 secondes) sur Arrêt en mode ECO quitte ce mode.

## Nettoyage Postérieur

Appuyez sur ce bouton pour activer la fonction de nettoyage postérieur. Appuyez à nouveau pour activer l'oscillation. Appuyez sur Arrêt pour interrompre immédiatement.

Remarque: En mode Oscillation, la buse effectue des mouvements de va-et-vient pour une couverture de nettoyage plus large.

## Nettoyage Antérieur

Appuyez sur ce bouton pour activer la fonction de nettoyage antérieur. Appuyez à nouveau pour activer l'oscillation. Appuyez sur Arrêt pour interrompre immédiatement.

Remarque: En mode Oscillation, la buse effectue des mouvements de va-et-vient pour une couverture de nettoyage plus large.

## Séchage

1. Appuyez sur ce bouton pour activer le séchage à air chaud. La température de l'air est réglable. Pour l'arrêter à tout moment, appuyez sur Arrêt.
2. Maintenez le bouton enfoncé pour activer ou désactiver la fonction Bouclier de Mousse.

Remarque : Si la Chasse automatique est activée, la chasse d'eau se déclenche avant le début du séchage.

## Position de la Buse

La position de la buse est réglable sur 5 niveaux. Appuyez sur la touche "+" pour avancer la buse et sur la touche "-" pour la reculer.

## Chasse

Appui bref: Déclenche une chasse d'eau économique.  
Appui long: Déclenche une chasse d'eau complète.



## Ouvrir/Fermer l'abattant

1. Lorsque le couvercle et le siège sont fermés, appuyez sur ce bouton pour ouvrir le couvercle et le siège.
2. Lorsque le couvercle est ouvert et le siège est fermé, appuyez sur ce bouton pour ouvrir le siège.
3. Lorsque le couvercle et le siège sont ouverts, appuyez sur ce bouton pour fermer le siège.



## Lumière de nuit

Appuyez sur ce bouton pour faire défiler les modes de la veilleuse : Automatique, Allumée, Éteinte.

Remarque : En mode automatique, la veilleuse s'allume à l'ouverture du couvercle et s'éteint à sa fermeture.



## Nettoyage à Mousse

Appui bref: Active le nettoyage à la mousse.  
Appui long: Active le massage pulsé.



## Pression de l'Eau

Pendant le nettoyage, appuyez sur ce bouton pour régler la pression de l'eau sur 5 niveaux.

Appuyez une fois sur la touche "+" pour augmenter d'un niveau, et sur la touche "-" pour diminuer d'un niveau.



## Température du Siège

La température du siège est réglable sur 6 niveaux. Ne recouvrez pas le capteur du siège afin d'éviter toute erreur de détection. Pour un confort et une sécurité optimaux, la température du siège baisse automatiquement au Niveau 1 après une longue période d'assise.



## Température de l'Eau

Pendant le nettoyage, la température de l'eau est réglable sur 6 niveaux. Lorsque la fonction est désactivée (Off), l'eau est à température ambiante et le témoin lumineux est éteint.



## Température de l'Air

Pendant le séchage, la température de l'air est réglable sur 6 niveaux. Lorsque la fonction est désactivée (Off), l'air est à température ambiante et le témoin lumineux est éteint.

# Réglage des fonctions de contrôle

## 1. Veilleuse

① Appuyez brièvement sur le bouton « Night Light » pour basculer entre les trois modes : détection automatique, allumé et éteint.

Remarque : en mode détection automatique, la veilleuse s'allume automatiquement lorsque le couvercle s'ouvre, et s'éteint automatiquement lorsque le couvercle se ferme. Le mode détection automatique nécessite un abattant à ouverture/fermeture automatiques, réservé aux toilettes électroniques.

② Maintenez le bouton « Night Light » enfoncé pour allumer ou éteindre l'écran d'affichage et les lumières ambiantes.

## 2. Fonction de nettoyage manuel de la buse

• Appuyez simultanément et maintenez enfoncés les boutons « Stop » et « Lavage arrière » de la télécommande pour entrer dans le mode de nettoyage manuel.

• Pendant le processus de nettoyage manuel, appuyez sur le bouton « Stop » de la télécommande ou sur le bouton de commande latéral pour quitter le mode de nettoyage manuel, et la buse se rétractera.

## 3. Fonction de nettoyage automatique de la buse

• Maintenez enfoncés simultanément les boutons "Arrêt" et "Nettoyage antérieur" de la télécommande pour activer le mode de nettoyage automatique de la buse.

• Pendant le nettoyage automatique, la détection d'une personne assise fera sortir l'appareil de ce mode. La buse cessera alors l'écoulement d'eau et se rétractera.

## 4. Fonction silencieuse

• Maintenez enfoncés simultanément les boutons "Arrêt" et "Séchage" de la télécommande pour activer le mode silencieux.

• Dans le mode silencieux, la fonction du buzzer est désactivée.

## 5. Appairage de la télécommande

Avant la mise sous tension de l'appareil, maintenez le bouton "Nettoyage antérieur" de la télécommande enfoncé jusqu'à ce que les cinq témoins lumineux clignotent simultanément.

Après la mise sous tension et un appairage réussi, quittez ce mode en appuyant sur le bouton "Arrêt" de la télécommande et en attendant 10 secondes. Les 5 indicateurs cessent de clignoter.

## 6. Réglage automatique de la température

(Applicable aux modèles disposant de cette fonction)

① Maintenez le bouton "Temp. Siège" enfoncé pour activer ou désactiver la fonction de détection intelligente de la température.

② Le capteur de température détecte la température ambiante réelle et règle automatiquement la température du siège, de l'air et de l'eau à un niveau optimal. Vous pouvez également régler la température souhaitée via la télécommande en position assise.

## 7. Activation ou désactivation du bouclier moussant automatique en position assise

(Applicable aux modèles disposant de cette fonction)

Maintenez les boutons "Temp. Eau" et "Séchage" de la télécommande enfoncés pour activer ou désactiver la fonction de moussage automatique lorsque le siège est occupé.

#### **8. Fonction de distribution manuelle de mousse**

**(Applicable aux modèles disposants de cette fonction)**

Maintenez le bouton "Temp. Eau" de la télécommande enfoncé pour activer manuellement la distribution de liquide moussant.

#### **9. Chasse automatique à la levée**

Maintenez enfoncés simultanément les boutons "Chasse d'eau" et "Nett. Postérieur" de la télécommande pour activer ou désactiver la fonction de chasse automatique à la levée.

#### **10. Chasse automatique à la fermeture de l'abattant**

**(Applicable aux modèles disposants de cette fonction)**

Maintenez enfoncés simultanément les boutons "Pression Eau +" et "Position Buse ^" pour activer ou désactiver la chasse automatique après fermeture de l'abattant.

#### **11. Changement d'unité de température**

Maintenez enfoncés simultanément les boutons "Temp. Eau" et "Temp. Air" pour alterner l'unité de température affichée (disponible en °F et °C).

#### **12. Fonction de pré-mouillage**

Maintenez le bouton "Nett. Postérieur" enfoncé pour activer ou désactiver la fonction de pré-mouillage.

#### **13. Mode ECO**

① Maintenez le bouton "Arrêt" de la télécommande enfoncé pour activer ou quitter le mode ECO. (Par défaut, le mode ECO est désactivé).

② En mode ECO, la température du siège descend au niveau 1. Le mode ECO se désactive automatiquement à la détection d'une présence, toutes les fonctions reviennent à la normale ; il se réactive après le départ de l'utilisateur.

#### **14. Activer/Désactiver l'ouverture automatique de l'abattant**

Maintenez enfoncés simultanément les boutons "Lumière" et "Ouvrir/Fermer" de la télécommande. Un signal sonore retentit, indiquant l'accès à trois modes différents :

**Mode 1 (un bip) :** Lorsque l'abattant est fermé, le capteur déclenche son ouverture. Le siège s'active à la seconde détection.

**Mode 2 (deux bips) :** Aucune ouverture automatique de l'abattant lorsqu'il est fermé. Le siège s'active par détection lorsque l'abattant est déjà ouvert.

**Mode 3 (trois bips) :** Désactive toute réponse du capteur, que l'abattant soit ouvert ou fermé.

#### **15. Procédure d'appairage du module de détection par geste de la main**

1. Mettez les toilettes sous tension et laissez l'abattant fermé pendant une minute.

2. Coupez l'alimentation des toilettes et ouvrez manuellement l'abattant (en maintenant le module capteur à la verticale).

3. Approchez votre main de la sonde supérieure (< 2 cm) pendant 5 secondes, puis retirez-la. Effectuez ensuite cinq passages de la main devant la sonde en 5 secondes. Le mode appairage débute lorsque le témoin lumineux reste allumé.

4. Tant que le témoin de la sonde reste allumé (pendant 10 secondes), remettez les toilettes sous tension pour finaliser l'appairage. Si l'appairage n'est pas terminé avant l'extinction du témoin, la tentative échouera.

## 16. Méthode de réglage de la distance du capteur gestuel

Maintenez les boutons « Stop » et « Seat Temp » enfoncés jusqu'à ce que vous entendiez un bip, indiquant que le mode est activé.

1 Bip : Niveau 1 activé | Distance de détection : 20 cm

2 Bips : Niveau 2 activé | Distance de détection : 40 cm

3 Bips : Niveau 3 activé | Distance de détection : 60 cm

Remarque:

1. La portée de détection du capteur varie selon la couleur de l'objet. Les objets sombres ont une distance de détection plus courte que les objets clairs.
2. Si le couvercle s'ouvre de manière inattendue en raison d'une distance de détection excessive, réglez le capteur sur le mode 2 ou le mode 1.

## 17. Intervalle de chasse d'eau

Après une chasse d'eau, un certain temps (plus de 45 secondes) est nécessaire avant de pouvoir actionner une nouvelle chasse (en raison du remplissage du réservoir). Pendant le processus de chasse d'eau et cet intervalle, toute commande de chasse d'eau ne sera pas prise en compte et un buzzer émettra un son indiquant l'invalidité de l'action.

# Fonctions Automatiques

## 1. FONCTION D'OUVERTURE/FERMETURE AUTOMATIQUE DE L'ABATTANT

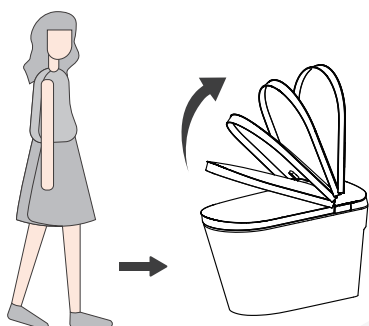

### 1. Ouverture automatique

Lorsqu'une personne s'approche des toilettes, l'abattant s'ouvre automatiquement après détection d'un mouvement.

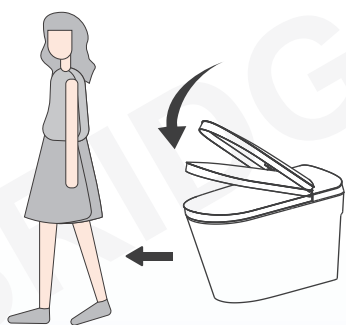

### 2. Fermeture automatique

Après un délai de >60 secondes suivant le départ de l'utilisateur, l'abattant et le siège se ferment automatiquement.

## 2. CHASSE AUTOMATIQUE APRÈS LEVÉE

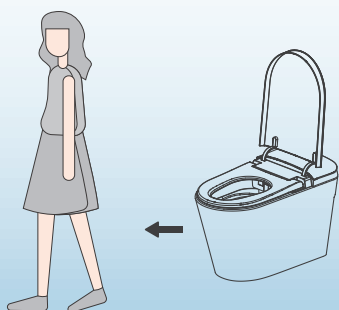

En mode de chasse automatique, lorsque l'utilisateur est détecté assis sur le siège pendant 10-30 secondes, la fonction de chasse partielle s'active après que l'utilisateur quitte le siège ; lorsque l'utilisateur est détecté assis sur le siège pendant  $\geq 30$  secondes,  $5 \pm 1$  secondes après que l'utilisateur quitte le siège, la fonction de chasse complète s'active automatiquement.

### 3. Capteur d'ouverture/fermeture automatique du siège

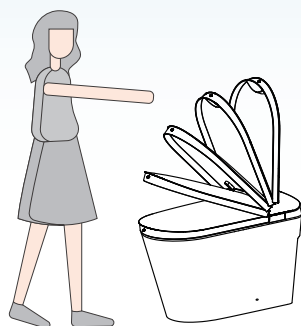

- 3.1 Lorsque l'abattant est ouvert et le siège fermé, passez la main devant la zone de détection du capteur pour ouvrir automatiquement le siège. Répétez le geste pour fermer le siège et l'abattant, et déclencher la chasse d'eau.
- 3.2 Lorsque l'abattant et le siège sont ouverts, passez la main devant le capteur pour les fermer automatiquement et déclencher la chasse d'eau.
- 3.3 Pendant l'utilisation, si la veilleuse clignote, l'approche de la main de la zone de détection du capteur réinitialisera la minuterie de fermeture automatique à 120 secondes.

## Entretien quotidien



### Entretien du corps

#### 1. Coupez l'alimentation électrique

Veillez couper l'alimentation électrique avant l'entretien.

#### 2. Essuyez avec un chiffon doux

Veillez essuyer les parties sales avec un chiffon doux humide, puis laissez sécher.

#### 3. Auto-inspection de sécurité

Veillez reconnecter l'alimentation électrique après le nettoyage.

### Entretien de la buse

#### 1. Sortie de la buse

Appuyez et maintenez enfoncés le bouton "Arrêt" et le bouton "Lavage arrière" de la télécommande pendant 3 secondes pour entrer dans la procédure de nettoyage manuel.

#### 2. Nettoyage de la buse

Veillez essuyer avec un chiffon doux ou une brosse douce.

#### 3. Nettoyage terminé

Appuyez sur le bouton "Arrêt" pour quitter le mode de nettoyage manuel, la buse se rétractera automatiquement.

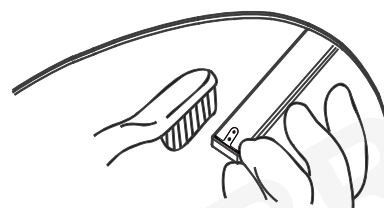

### Nettoyage du filet de filtration

1. Fermez la vanne.



2. Tournez dans le sens inverse des aiguilles d'une montre pour enlever le filet de filtration.



3. Rincez et nettoyez le filet de filtration.

## Vidange de l'eau dans le pipeline en cas de non-utilisation prolongée

1. Débranchez la fiche d'alimentation pour couper le courant.
2. Fermez le robinet d'angle d'admission, dévisser le tuyau du robinet d'angle, vidangez l'eau dans le pipeline et réinstallez-le.

Pour la sécurité, il est recommandé de mettre de l'antigel dans l'eau stagnante de la cuvette.



### CONSEIL

\*Avant de réutiliser la toilette, assurez-vous de couper d'abord l'alimentation en eau, puis le courant pour reconnecter l'alimentation en eau, puis branchez-la.



## 3. Lorsque l'eau et l'électricité sont coupés

### 1. Installer la batterie

1. Mettez la batterie (10 pièces, piles sèches AA de 1,5 V, non incluses) dans la boîte à piles.
2. Connectez le câble

Retirez le boîtier de batterie par l'arrière

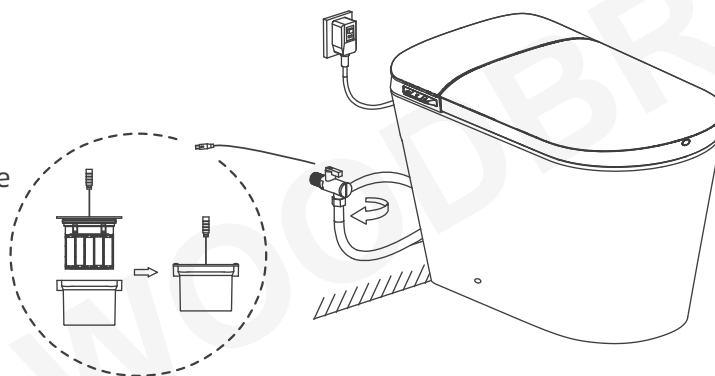

### 2. Chasse en cas de panne de courant (à condition que la batterie de secours soit connectée et entièrement chargée)

Maintenez enfoncé le bouton latéral pour chasser.

Bouton de chasse manuel

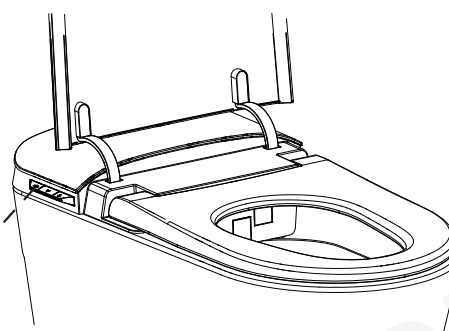

### 3. Chasse en cas de panne d'eau

Chassez la toilette avec de l'eau externe (verser environ 8 L d'eau dans la cuvette). Faites attention à la débordement.

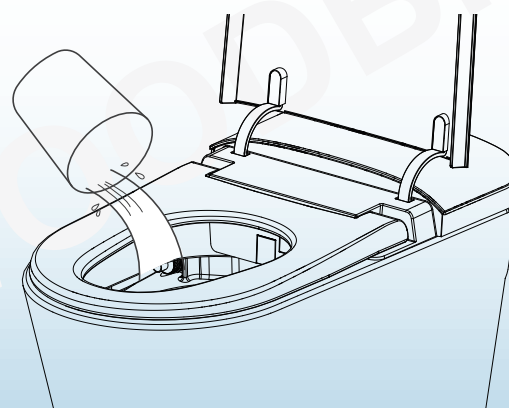

# Dépannage

Pièce du produit ou fonction	Phénomène	Cause	Solutions
Machine complète	Ne fonctionne pas	Vérifier si l'alimentation électrique est coupée	Mettre l'appareil sous tension
		Vérifier si la prise GFCI est déclenchée (désactivée)	Réenclencher la prise GFCI
		Vérifier s'il y a une panne de courant générale	Attendre le rétablissement de l'alimentation électrique
Rear wash / Front wash	Ne fonctionne pas	Vérifier si le robinet d'arrivée d'eau est ouvert	Ouvrir le robinet d'arrivée d'eau
		Vérifier si l'alimentation en eau est coupée	Attendre le rétablissement de l'alimentation en eau
		Vérifier si la buse est obstruée par des corps étrangers	Retirer les corps étrangers et nettoyer manuellement la buse
		Absence de contact cutané avec le capteur de siège	Réajuster la position assise pour assurer un contact cutané avec le capteur
	Pression d'eau insuffisante	Vérifier si la buse est obstruée par des corps étrangers	Réajuster le niveau de pression d'eau
		Vérifier si le canal d'alimentation en eau est normal	Nettoyer le filtre à la sortie d'eau et réalimenter en eau
	Température de l'eau trop basse	Vérifier si le niveau de température de l'air est réglé sur bas	Réajuster le niveau de température de l'eau
	Arrêt de l'eau en cours de fonctionnement	Vérifier si le temps d'arrêt automatique est dépassé	Relancer la fonction
		Absence de contact cutané avec le capteur de siège	Réajuster la position assise pour assurer un contact cutané avec le capteur
	Warm air drying	Chauffage insuffisant	Whether the wind temperature level is set to low level
Arrêt en cours de fonctionnement		Vérifier si le temps d'arrêt automatique est dépassé	Relancer la fonction
		Absence de contact cutané avec le capteur de siège	Réajuster la position assise pour assurer un contact cutané avec le capteur
Seat ring heating	Température du siège insuffisante	Vérifier si le niveau de température du siège est réglé sur bas	Réajuster le niveau de température du siège
Deodorization	Ne fonctionne pas	Absence de contact cutané avec le capteur de siège	Re-adjust sitting position to ensure skin contact with sensor
Remote control	Aucune réponse / Ne répond pas	Des objets obstruent la fenêtre de détection	Retirer les objets
		Angle d'utilisation ou distance de détection incorrect(e)	Ajuster l'angle et la distance
		Les piles sont épuisées	Remplacer par de nouvelles piles

**Woodbridge garantit que les produits énumérés ci-dessous sont exempts de tout défaut de matériau et de fabrication, sous réserve des limitations stipulées dans la présente garantie limitée.**

- Baignoire, baignoire de massage à remous/à bulles d'air, baignoire à immersion froide, Baignoire en bois: 1 an de garantie contre les défauts de matériaux et de fabrication.
- Salle de sauna et tente de sauna: 1 an de garantie contre les défauts de matériaux et de fabrication.
- Toilettes et bidet: 1 an de garantie contre les défauts de matériaux et de fabrication.
- Robinetterie: 1 an de garantie contre les défauts de matériaux et de fabrication.
- Meuble-lavabo et dessus de meuble-lavabo: 1 an de garantie contre les défauts de matériaux et de fabrication.
- Dessus de meuble-lavabo en granit, en marbre ou en quartz reconstitué: 1 an de garantie contre les défauts de matériaux et de fabrication.
- Armoire à pharmacie, miroir à DEL: 1 an contre les défauts de matériaux et de fabrication.
- Évier en acier inoxydable: 1 an de garantie contre les défauts de matériaux et de fabrication.
- Panneau de douche en surface solide et receveur de douche en SMC : garantie limitée de 10 ans contre tout défaut de matériau.
- Couverture de drain et drain en PVC: garantie limitée de 1 an contre les défauts de matériaux et de fabrication.
- Porte de douche: garantie à vie sur les composants en verre et garantie limitée à 1 an sur les autres éléments de quincaillerie.

**Cette garantie limitée n'est pas transférable et ne s'applique qu'aux produits achetés et installés aux États-Unis et au Canada.**

Cette garantie limitée exclut toute utilisation industrielle, commerciale ou professionnelle. Une preuve d'achat (reçu de vente original) du premier acheteur, ainsi qu'une description et des photos du défaut, le numéro de modèle ou la description du modèle doivent être fournis à Woodbridge Bath pour toute réclamation au titre de la garantie. Woodbridge Bath n'est PAS responsable des coûts de main-d'œuvre, ni des frais de dépose ou d'installation.

Cette garantie limitée ne s'applique pas aux produits ayant fait l'objet d'un accident, d'une négligence, d'une installation incorrecte, d'un abus ou d'une mauvaise utilisation du produit, ou de l'utilisation de nettoyeurs contenant des abrasifs, de l'alcool ou d'autres solvants organiques, qu'elle soit effectuée par un entrepreneur, une société de service ou vous-même.

Cette garantie ne couvre pas les dommages de surface causés par l'utilisation de produits chimiques qui percent ou dissolvent la finition de la surface ou les dommages causés par la chute accidentelle d'objets lourds ou tranchants. Un mauvais entretien et l'utilisation de nettoyeurs abrasifs annulent la garantie.

Pendant cette période de garantie limitée, si un dysfonctionnement se produit et qu'après inspection il est déterminé qu'un défaut est apparu lors d'une utilisation normale, Woodbridge se réserve le droit, à sa discrétion, de prendre l'une des actions suivantes :

- (1) réparer ou remplacer la ou les pièces ou le ou les produits défectueux au prix coûtant**
- (2) rembourser le prix d'achat initial du ou des produits (valable dans un délai de 30 jours à compter de la date d'achat)**
- (3) émettre un crédit à appliquer à l'achat d'un nouveau produit. Des frais d'expédition ou de livraison peuvent s'appliquer. La décision d'imposer de tels frais, ainsi que leur montant et les conditions dans lesquelles ils s'appliquent, relève exclusivement de la discrétion de Woodbridge.**

**Attention:**

N'UTILISEZ JAMAIS de produits nettoyants contenant des abrasifs, de l'ammoniaque, de l'eau de Javel, des acides, des cires, de l'alcool, des solvants ou tout autre produit non recommandé pour les finitions chromées. Le non-respect de cette instruction entraînera l'annulation de la garantie.

Les produits Woodbridge ne doivent être installés que par un entrepreneur dûment assuré et agréé. L'installation par une personne autre qu'un entrepreneur agréé et pleinement assuré annulera la présente garantie limitée.

## RESPONSABILITÉS D'AUTRUI

L'inspection de l'appareil avant son installation incombe à l'installateur ou à l'entrepreneur en bâtiment qui agit au nom de l'utilisateur. Il doit s'assurer que l'appareil ne présente aucun défaut ou dommage. Des avis sont placés sur l'appareil et sur le carton d'expédition pour informer l'installateur de cette responsabilité. En cas de problème, l'appareil ne doit pas être installé. Woodbridge n'est pas responsable des défaillances ou des dommages qui auraient pu être découverts, réparés ou évités par une inspection et des essais appropriés avant l'installation. Les dommages survenus pendant le transport relèvent de la responsabilité du transporteur.

L'installateur DOIT ouvrir la caisse et inspecter l'appareil pour vérifier qu'il n'est pas endommagé lors de la livraison. Si des dommages sont constatés, ils doivent être immédiatement signalés par écrit au vendeur et au transporteur, et une inspection doit être demandée. L'absence de réponse du transporteur doit être signalée au vendeur et au transporteur. Les réclamations concernant le fret doivent être déposées sans délai.

Cette garantie limitée ne couvre pas la responsabilité pour les dommages consécutifs ou accessoires, qui sont tous expressément rejetés par la présente, ou l'extension au-delà de la durée de cette garantie limitée de toute garantie limitée implicite, y compris celles de la qualité marchande ou de l'adéquation à l'usage prévu.

## CLAUSE DE NON-RESPONSABILITÉ

Sauf disposition expresse, il n'existe aucune garantie ou obligation, expresse ou implicite, orale ou statutaire. Aucun revendeur ou autre personne n'est habilité à donner des garanties ou à faire des déclarations concernant ses produits. En aucun cas, nous ne pourrions être tenus responsables de telles garanties ou représentations.

Certains États/provinces n'autorisent pas la limitation de la durée d'une garantie implicite, ni l'exclusion ou la limitation des dommages spéciaux, accessoires ou indirects, de sorte que ces limitations et exclusions peuvent ne pas s'appliquer à vous. Cette garantie vous donne des droits légaux spécifiques, vous pouvez également avoir d'autres droits qui varient d'un état/province à l'autre.

**Pour bénéficier de la garantie et obtenir des pièces de rechange, veuillez envoyer un courrier électronique à [help@woodbridgebath.com](mailto:help@woodbridgebath.com) en joignant les informations du reçu original. Woodbridge déterminera s'il convient de réparer ou de remplacer votre produit, de le rembourser ou de lui accorder un crédit.**

**IMPORTANT!**

**N'UTILISEZ PAS:** Des nettoyants abrasifs tels que l'acide, l'ammoniaque, l'eau de Javel et autres solutions similaires. L'utilisation de telles solutions peut provoquer de la corrosion, un décollement de la finition et/ou un ternissement de la surface.

**N'UTILISEZ PAS:** Des éponges ou des tissus abrasifs. N'utilisez jamais d'objets tels que de l'acier, de la laine ou des brosses métalliques qui rayeraient de façon permanente la surface du produit.

**Conservez ces instructions d'installation pour vous y référer ultérieurement!**

**Merci d'utiliser les produits WOODBRIDGE!**

**WOODBRIDGE®**

Canada (Ontario) Centre de distribution  
615 Orwell Street, Unit C, Mississauga, ON L5A2W4, Canada

California (Norwalk) Centre de distribution  
15600 Blackburn Ave, Norwalk, CA 90650

New Jersey (Somerset) Centre de distribution  
635 Pierce St, Somerset, NJ 08873

Floride (Orlando) Centre de distribution  
13645 S Orange Ave, Orlando, FL 32824

**SCANNEZ  
-MOI**

**Pour l'assistance  
produit et  
la garantie**



Si vous avez des questions ou des préoccupations, n'hésitez pas à nous contacter.

Téléphone du service à la clientèle: 562 -229 -0088.(9 h à 17 h, heure normale du Pacifique, du lundi au vendredi) ou par courriel à: [help@woodbridgebath.com](mailto:help@woodbridgebath.com)