

INSTALLATION AND CARE GUIDE ELECTRONIC BIDET TOILET

WOODBIDGE®

Model: **EBT230**



To Activate
Warranty



Compliance with the following codes & standards:

- 2015 Uniform Plumbing Code® (UPC)
- 2018 International Plumbing Code® (IPC)
- 2018 International Residential Code® (IRC)
- ASME A112.4.2-2021/CSA B45.16:21 Personal Hygiene Devices for Water Closet
- ASME A112.19.2-2024/CSA B45.1:24 Ceramic Plumbing Fixtures



PREFERRED
EDUCATION
PROVIDER



READ ALL INSTRUCTIONS BEFORE UNPACKING THE PRODUCT

INSTRUCTIONS THAT, IF IGNORED COULD RESULT IN DEATH OR SERIOUS INJURY CAUSED BY INCORRECT HANDLING OR INSTALLATION OF THE PRODUCT. THESE INSTRUCTIONS MUST BE OBSERVED FOR SAFE INSTALLATION.

CAUTION!



**TWO PERSON
LIFT REQUIRED**

**2 PEOPLE ARE REQUIRED TO LIFT AND COMPLETE
INSTALLATION OF THIS PRODUCT**



**INSTALLATION OF THIS PRODUCT BY AN
INEXPERIENCED INSTALLER MAY RESULT
PERSONAL INJURY OR DEATH!**



We reserve the right to change, update, modify, alter, redesign this manual/product or its policies without prior notice!

We shall not be liable for any injuries or property damages in connection with this product during installation or use of this product!

- Woodbridge strongly recommends installation by a licensed and insured professional to ensure proper performance and safety.
- We are not responsible for local code compliance for this product. Building and plumbing codes may vary from state-to-state in accordance to your location. We are not responsible for providing any compliance certifications.
- Under no circumstances shall we be liable for any and all incidental damages sustained in connection with this product. Neither manufacturer, nor distributor, nor retailer is responsible for water damage or flood caused due to use of this product.
- Under no circumstances shall we be liable for any and all fees, cost of installation/reinstallation/removal, subsequent damage or transportation in case of the product defect.

TOILET COMPONENTS

During the unpacking process and before installation, inspect the product for any damage or missing parts. Do not attempt to install or operate the product if it is damaged.

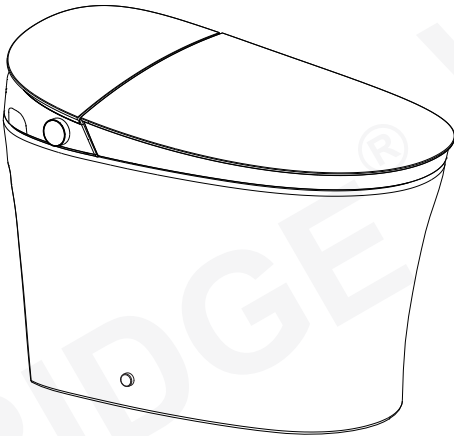

Main Unit



Installation Manual



Remote Control Unit



Rough-in Template



Sealing Flange



Filling funnel



Battery box



Braided Hose
(Pre-installed on unit)

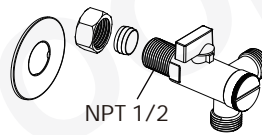

Three way angle valve

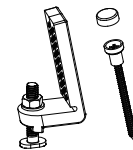

Mounting Kit

TOOLS REQUIRED FOR INSTALLATION

OTHER TOOLS MAY BE REQUIRED FOR INSTALLATION



Soft Cloth
or Blanket



Silicone



Silicone/
Caulk Gun

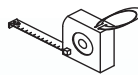

Tape
Measure



Pencil/Marker



Safety Glass

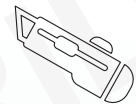

Knife

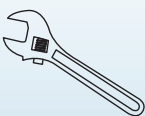

Adjustable
Wrench

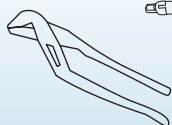

Channel
Lock Pliers



Adjustable
Socket Extension

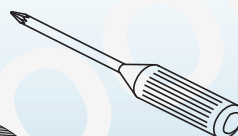

Philips
Screwdriver

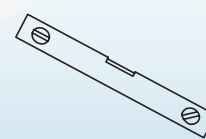

Level

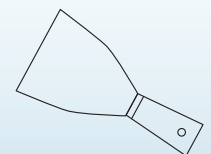

Putty Knife

IMPORTANT SAFEGUARDS

When using electrical products, especially when children are present, basic safety precautions should always be followed, including the following:

1. The appliance is not to be used by persons (including children) with reduced physical, sensory or mental capabilities, or lack of experience and knowledge, unless they have been given supervision or instruction.
2. This appliance can be used by children aged 8 years and above and persons with reduced physical, sensory, or mental capabilities or lack of experience and knowledge if they have been given supervision or instruction concerning the use of the appliance in a safe way and understand the hazards involved.
3. Children should not play with the appliance.
4. Children should not clean or perform maintenance on the appliance without supervision.

READ ALL INSTRUCTIONS BEFORE USING

 **DANGER** -To reduce the risk of electrocution:

1. Do not use while bathing.
2. Do not place or store product where it can fall or be pulled into a tub or sink.
3. Do not place in or drop into water or other liquid.
4. Do not reach for a product that has fallen into water. Unplug immediately.
5. Do not wash the main unit or electrical plug with water or detergent.
6. Do not handle the electrical plug with wet hands.
7. Never block the outlet of the air dryer.
8. Never disassemble, repair or modify this product.
9. During installation, disassembly, repair, or maintenance of the product, the power plug must be unplugged, and the water supply must be turned off.

 **WARNING**-To reduce the risk of burns, electrocution, fire, or injury to persons.

1. Close supervision is necessary when this product is used by, on, or near children or individuals with disabilities.
2. Use this product only for its intended purpose as described in this manual. Do not use attachments that are not recommended by the manufacturer.
3. Never operate this product if it has a damaged cord or plug, is not working properly, has been dropped or damaged, or has fallen into the water. Return the product to a service center for examination and repair.
4. Keep the cord away from heated surfaces.
5. Never use while sleeping or drowsy.
6. Never drop or insert any object into any opening or hose.
7. Do not use the outdoors or operate in areas where aerosol (spray) products are being used or where oxygen is being administered.
8. Connect this product to a properly grounded outlet only. See Grounding Instructions.
9. Do not dispose of cigarettes or other burning materials in the toilet, as this may cause a fire.
10. This product is an electric appliance, so it must be placed far away from water and other liquid.
11. Do not lay the product on its side or upside down during the electrical circuit.
12. It is prohibited to use other electric appliances in the same socket.
13. It is forbidden to use the power extension or unstable loose outlet.
14. Do not reuse existing water supply hoses, as this may cause leakage, fire, or electrical shock. Installation should include the specified components and a new water supply hose.
15. For models with foam shield function, please do not put corrosive liquid in the foam shield, otherwise it may cause electric shock or burn.

 **CAUTION-** Indicates that failure to follow the instruction may cause body injury or property damage.

1. Do not install or use the product in wet places as steam room etc.
2. It is recommended to use water-proof electrical outlet which should be installed in a place where is not easily to get wet.
3. This product should be used with 110V-120V, 60Hz electrical current only, load current is at least 15A. Power plug must be equipped with ground fault circuit interrupter or ground fault electrical leakage protector or similar high sensitive, rapid type leakage switch (Rated sensitive current under 6mA).
4. When it thunders, it is strongly recommended to pull out the power plug.
5. Do not stand on ceramic toilet.
6. Ceramic toilet must install floor fixing bolts.
7. Do not stand on product unit, seat and lid.
8. Do not lean against the seat lid when using the product, to avoid damage.
9. This product is equipped with a soft-closing seat lid. Do not push the toilet seat closed, or damage may occur.
10. Do not use caustic chemicals or scrubbing brushes to clean this product.
11. Exposure to direct sunlight is not allowed.
12. Only use tap water or potable water, as using other types of water may cause damage.
13. Do not connect water supply to heater outlet. Make sure inlet water temperature is between 3~35°C/37.4~95°F.
14. When the room temperature is under zero degree, please drain the water tank, to avoid freezing.
15. Raise room temperature to prevent the toilet from damage due to freezing.
16. When moving the product from a cold or wet environment to a normal room temperature, wait 2 hours until any condensation has fully evaporated. This will help prevent electrical short circuits.
17. When not using the product over three(3) days, drain the water out of the toilet and pull the electrical plug from the wall outlet.
18. Stop using the product and shut off the power when product malfunctions. Call for professional service.
19. For models with the foam shield function, please do not run the foam shield function without the "foam agent", otherwise the service life of the foam shield may be shortened.

GROUNDING INSTRUCTIONS

This product should be grounded. In the event of an electrical short circuit, grounding reduces the risk of electric shock by providing an escape wire for the electric current. This product is equipped with a cord having a grounding wire with a grounding plug. The plug must be plugged into an outlet that is properly installed and grounded.

 **DANGER-** Improper use of the grounding plug can result in a risk of electric shock.

If repair or replacement of the cord or plug is necessary, do not connect the grounding wire to either flat blade terminal. The wire with insulation having an outer surface that is green with or without yellow stripes is the grounding wire.

This product is factory equipped with a specific electric cord and plug to permit connection to a proper electric circuit. Make sure that the product is connected to an outlet having the same configuration as the plug. No adapter should be used with this product. Do not modify the plug provided – if it will not fit the outlet, have the proper outlet installed by a qualified electrician. If the product must be reconnected for use on a different type of electric circuit, the reconnection should be made by qualified service personnel.

SAVE THESE INSTRUCTIONS

Main Unit	Rated voltage	110V-120V, 50/60Hz
	Rated power	875W
	Water proof	IPX4
	Power cord length	About 1.5m
Toilet	Flush volume	1.6/1.1Gpf, 6.0L(full flush)/4.1L(half flush)
	Flushing mode	Siphonic jet
	Rough-in	12 inches (305mm)
	Outlet outside diameter	≤ 3.9 inches (≤ 100mm)
	Drainage method	S-trap
	Water pressure range	Min 0.08MPa, Max 0.8MPa (static pressure)
Cleaning device	Heating mode	Instant
	Heating power	1400W
	Water temperature	6-level adjustment
	Water volume	3-level adjustment
	Cleaning mode	Rear washing / Oscillating washing, Front washing / Oscillating washing
	Nozzle position	5-level adjustment
	Water pressure protector	Pressure maintaining device, Automatic pressure relief device
	Anti-fouling device	Automatic nozzle cleaning, Anti-syphon device, Anti-backflow device, Filter device
	Safety device	Thermal fuse, Water temperature sensor, Thermostat, Over temperature protection, Ground protection, Leakage protection plug
Drying device	Warm air volume	Over 0.2m ³ /min
	Warm air temperature	6-level adjustment
	Heating power	200W
	Safety device	Thermal fuse, Leakage protection plug, Thermostat

Deodorization	Deodorization method	Photocatalyst-free
Heated seat	Surface temperature	6-level adjustment
	Heating power	50W
	Burn protection	After 10 minutes of use, the seat temperature will gradually decrease to a lower setting
	Safety device	Seat sensor, Temperature sensor, Thermal fuse, Thermostat, Leakage protection plug
Caring device	Night light assembly	Intelligent, Always off, Always on
	User ID setting	To avoid interference when used by multiple users
	Automatic flushing	Toilet will automatically flush as user walks away from bowl
	Foam Shield function	Splash-proof and odor-proof can be realized
	Foot sensor open lid	Foot sensor open lid/seat can be realized
	Foot sensor flushing function	Foot sensor flushing
	Auto-open lid function	Auto-open lid function can be realized
	UV water sterilization	Water is sterilized by ultraviolet light
Antibacterial site		Seat, nozzle

Rated power: Under the condition of ambient temperature 23°C/73°F, water static pressure 0.18MPa±0.02MPa, water temperature 15°C/59°F, power toilet on, set water pressure, seat temperature, water temperature to the highest level in turn and perform one rear washing cycle.

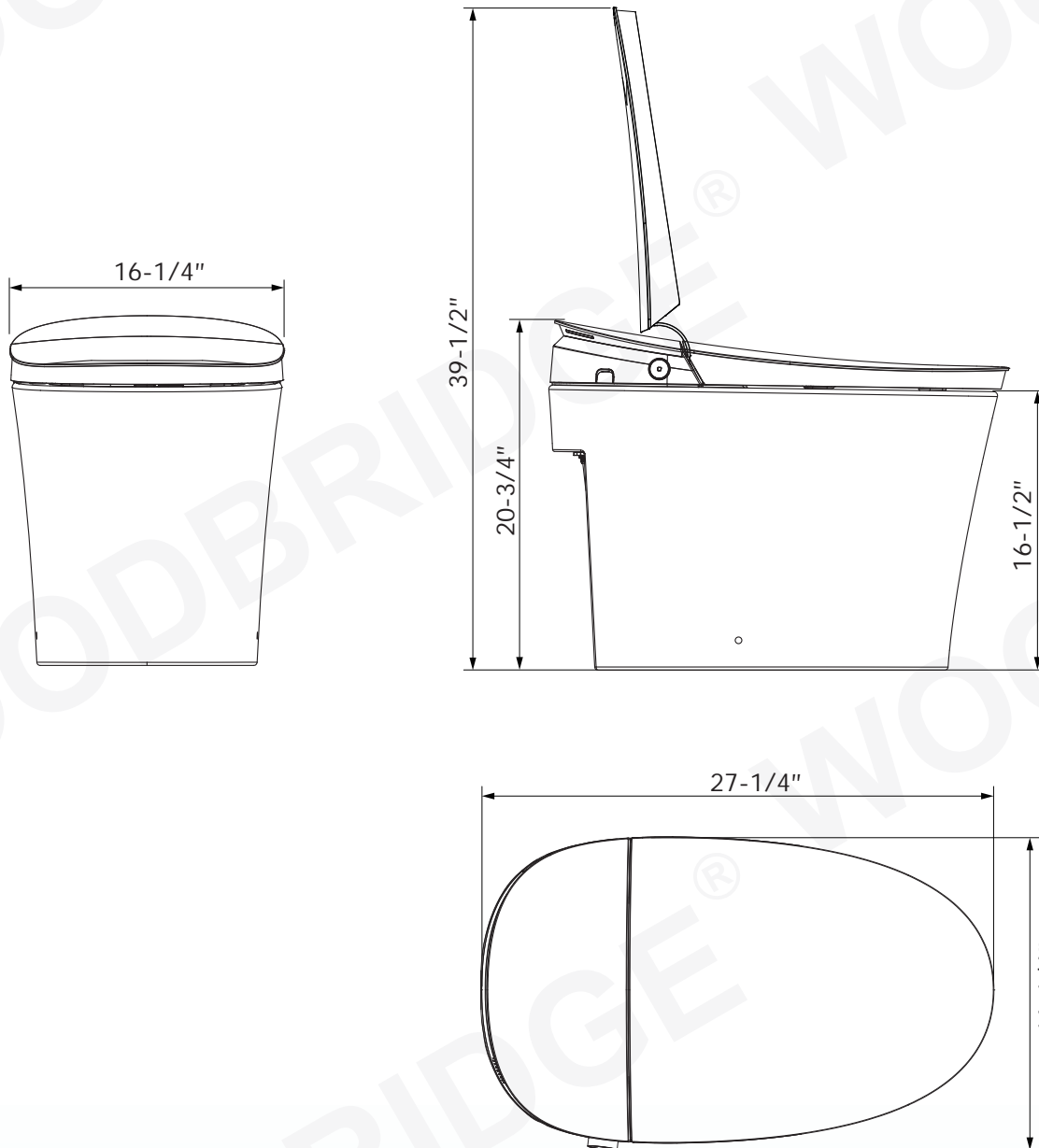

IMPORTANT INFORMATION

- Measurements are $\pm 3/8"$ and subject to change without notice
- Specifications & Configurations are subject to change without notice
- Please measure toilet on-site before installation
- Measurements herein supersede all others published prior to publication date
- Before ordering or installing, please consider future access to equipment



1. The product drawing is for reference only, and we reserve the right to modify the appearance of the product.
2. If the appearance of the product is changed, the actual product shall prevail.

Installation Option

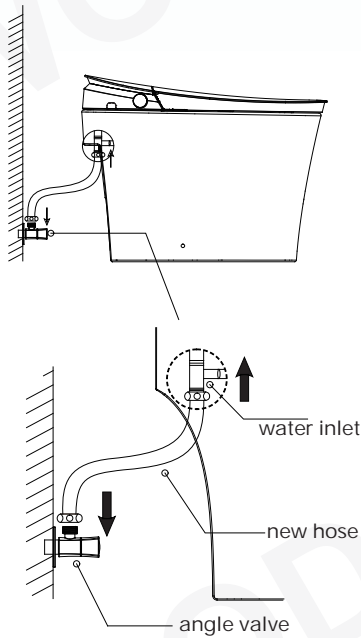

- Connect the water inlet and angle valve of the toilet with the matching hose and tighten it

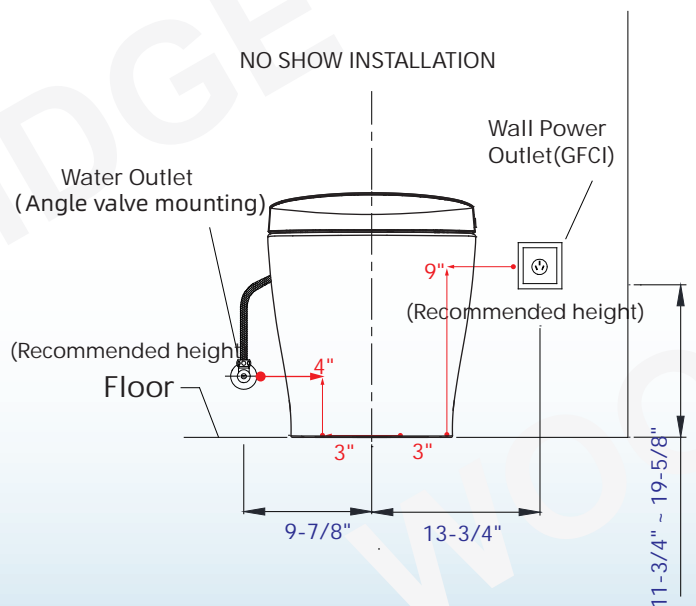
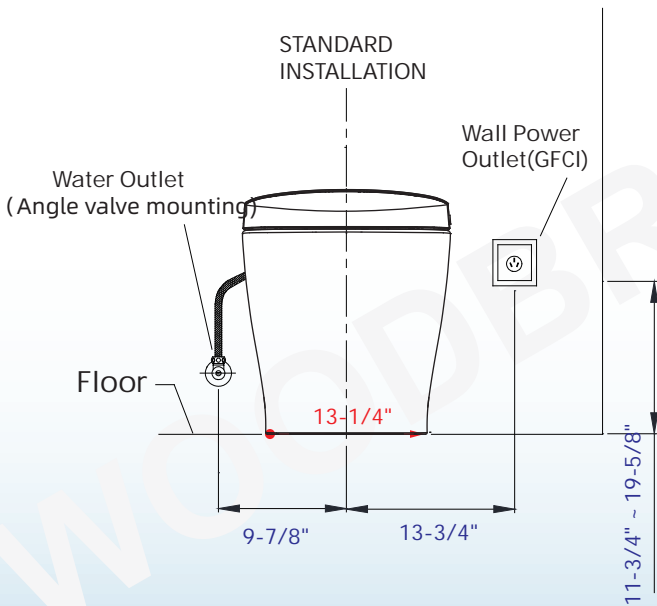
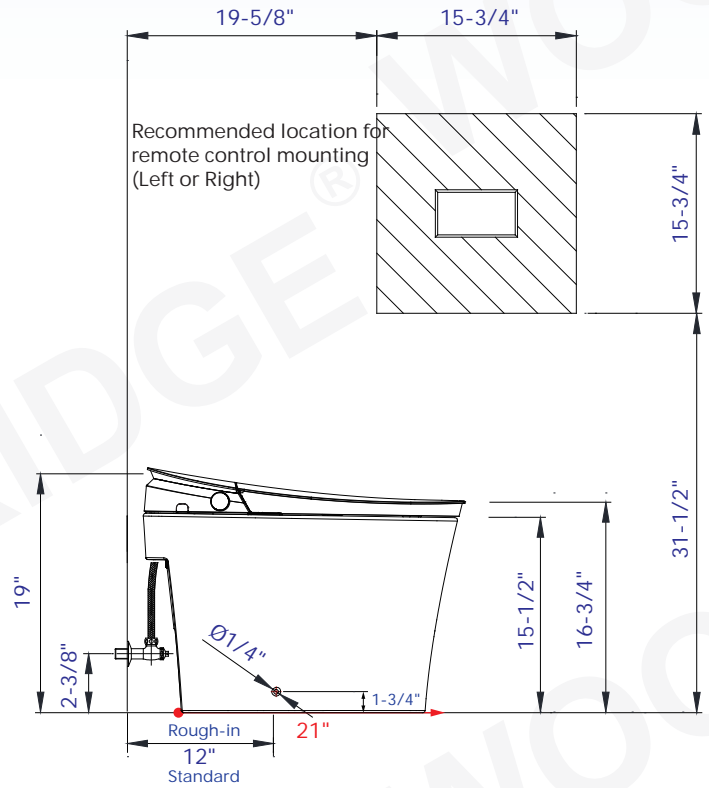

Left side

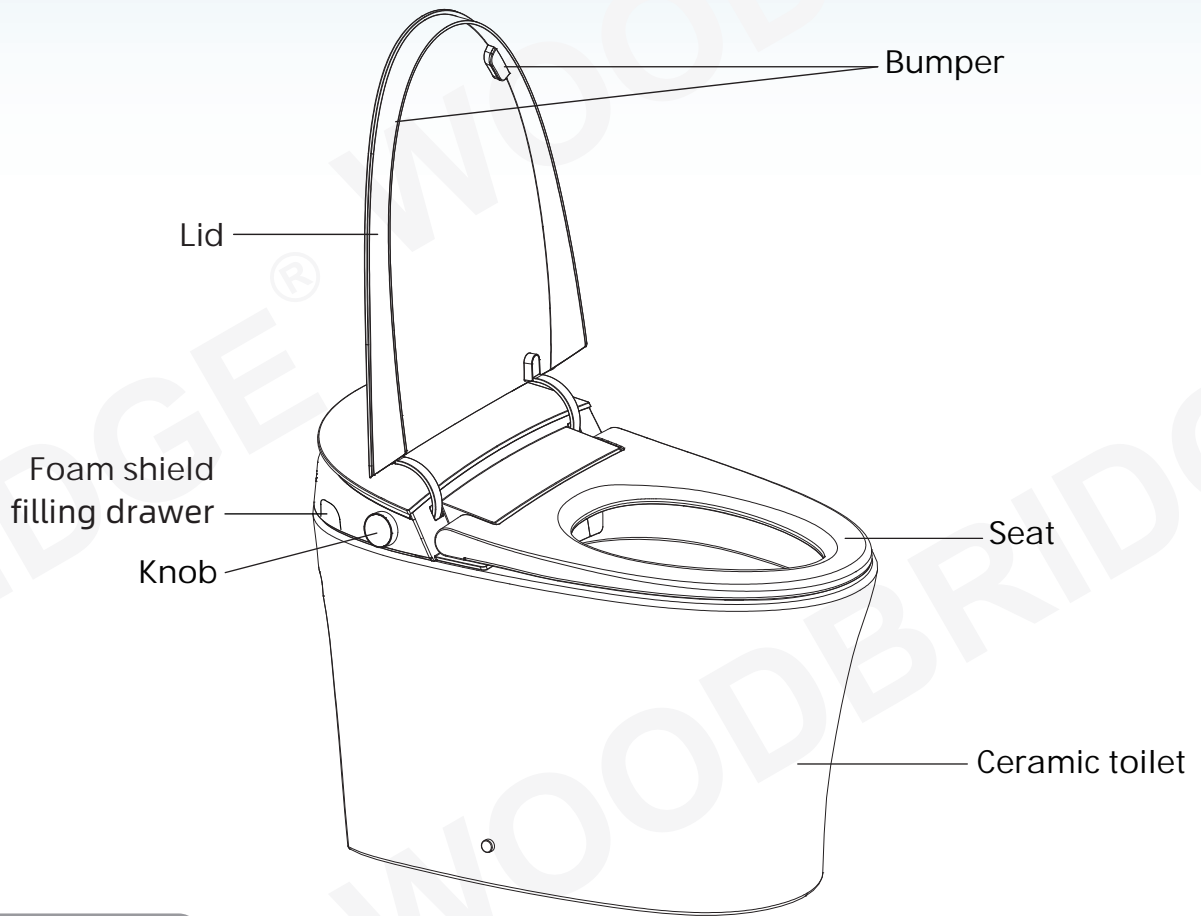

Right side

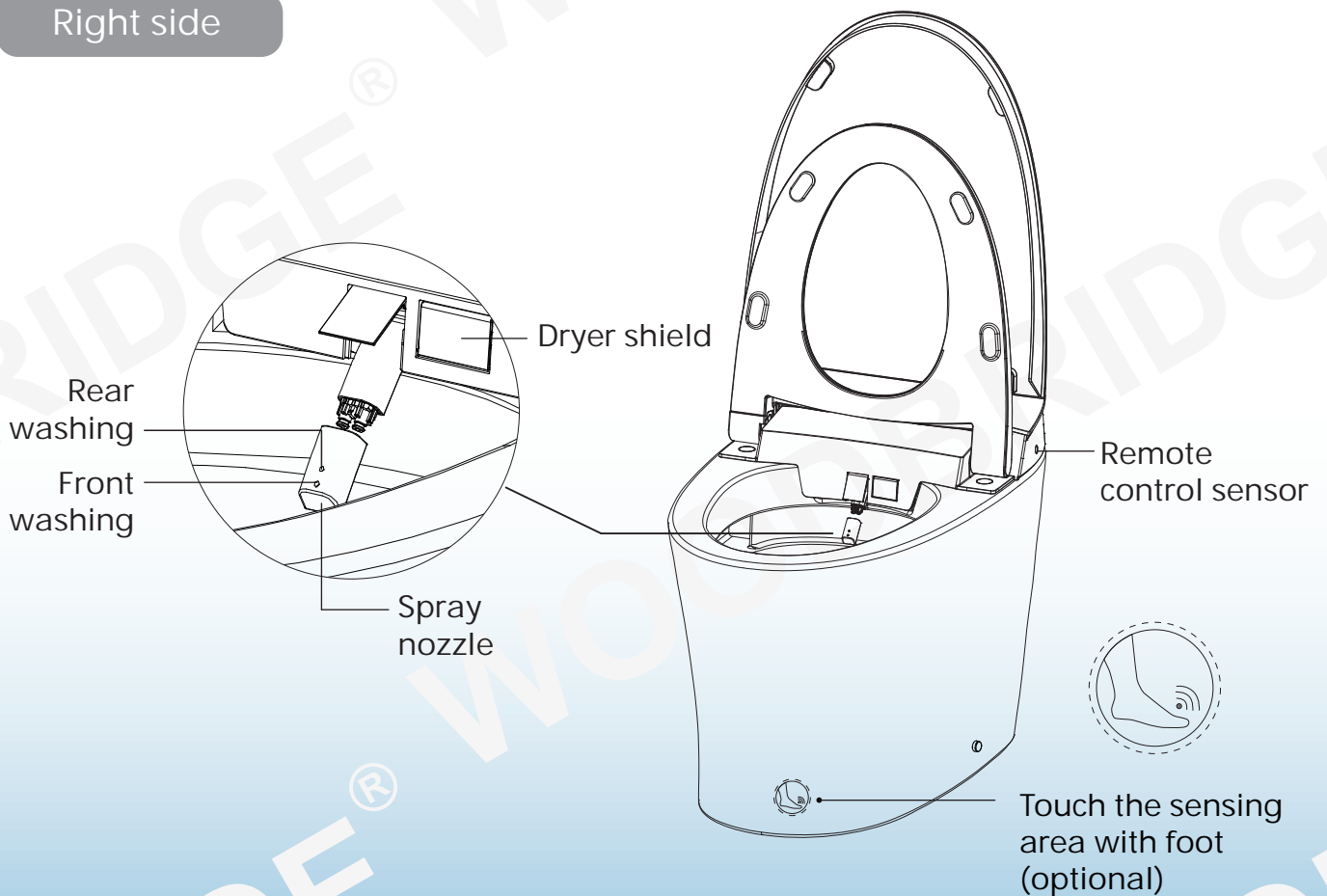

1. Installation of angle valve

- Draw drain outlet centerline on the floor. Install the angle valve in the appropriate position on the wall, based on the dimensions of the toilet.

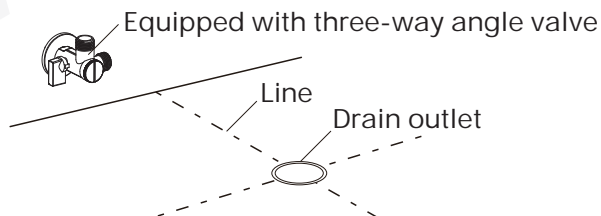

Installation Method 1:

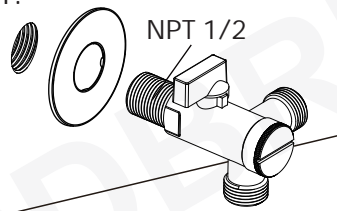

Installation Method 2:

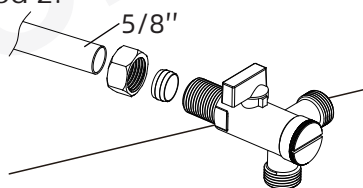

Note:

1. Please use the supplied angle valve when installing this toilet. Use of other angle valves not including a filter may result in blockages in the toilet and bidet waterways.
2. If replacing an existing angle valve, please contact a professional for installation.

2. Cardboard Installation Template

- Align cardboard with the centerline of the drain outlet.
- Draw contour lines according to cardboard.

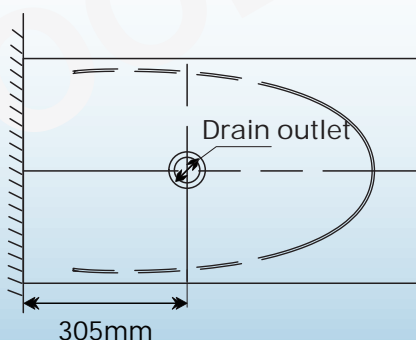

3. Installation of battery box

(Suitable for function with power off flush.)

- Before activating the power-off flushing function, it should install the 9V battery into the battery box and close the box cover in advance.
- Take out the battery connection cable from the rear side of seat cover. And connect it to the female end of the battery box, ensuring that it is plugged in place.
- Remove the sticker on the velcro at the bottom of the battery box and place it on the proper position of the ceramic back for easy removal.

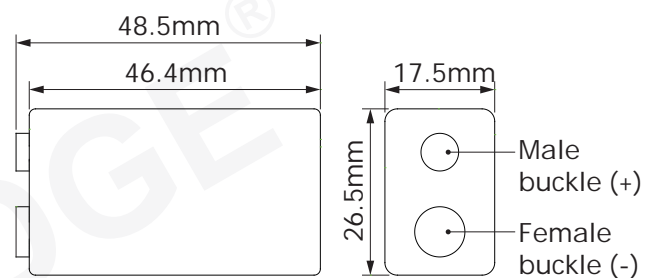
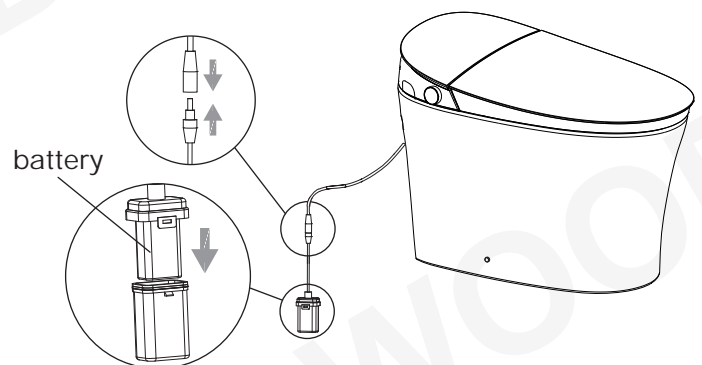

Note:

1. It is recommended to hire professional personnel for this operation.
2. It is recommended to use 9V high-quality dry battery, such as models 6LR61 or 6F22.
3. There is no battery installed in the battery box in the configuration. It should be purchased by the customer before installation.
4. It is recommended to replace the battery every two years, otherwise there may be a risk of leakage.

4. Mounting bracket installation

- Assemble the mounting bracket with bolts and then install them to the pre-installed flange plate on the ground and lock tight with nuts.

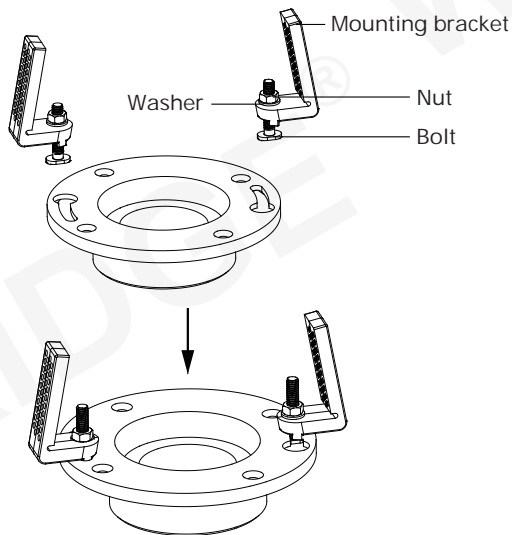

5. Ceramic toilet installation

- Install a sealing flange into drain outlet.
- Install ceramic toilet on the corresponding position.

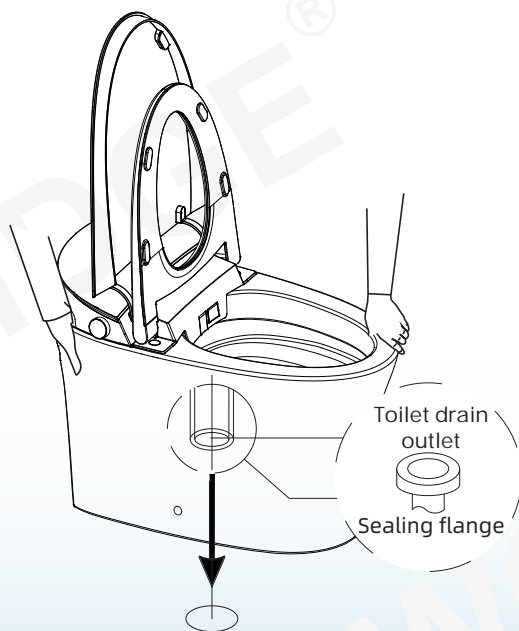

Note:

- Two people are required to carry the toilet.
- Please clean up the drain outlet;
- Please make sure ceramic toilet outlet sits perfectly on drain outlet.

6. Screw installation

- Put the screw through the fixing sleeve and then install it through the holes (on both sides of the toilet ceramic) to the mounting bracket on the ground. Lock tight.
- Install the decorative cap on the fixing sleeve.

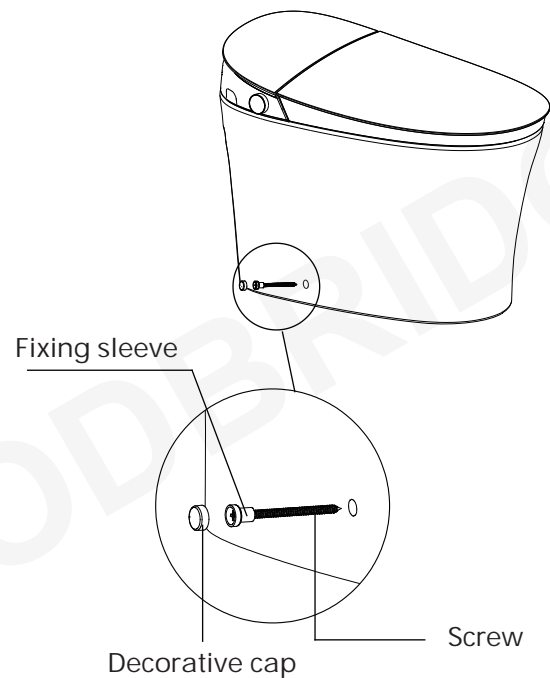

7. Connect the hoses

- Connect the water inlet and angle valve of the toilet with the matching hose and tighten it.

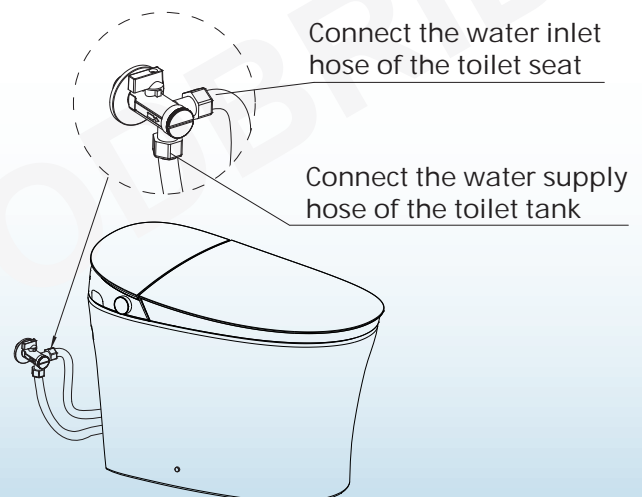

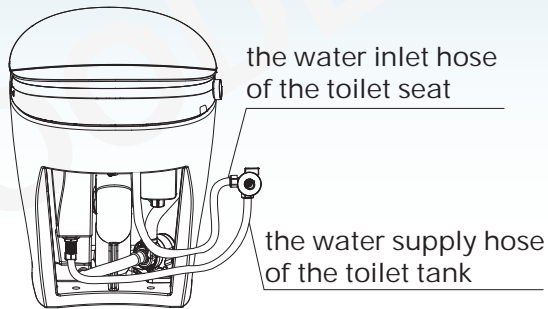

Note:

Please use this supplied water supply hose, to ensure optimal flushing performance.

8. Silicone caulking application

- Apply Silicone caulking to the edge of toilet base, wipe away any excess.

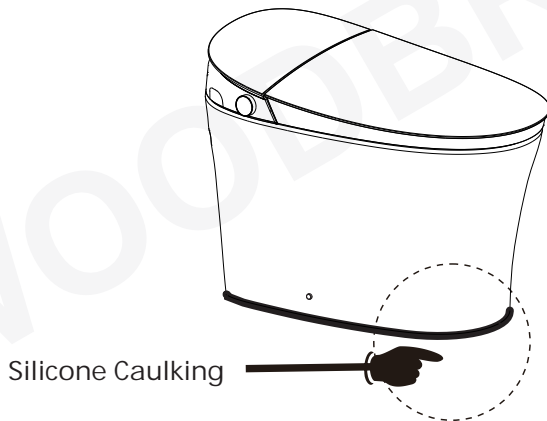

9. Add foam agent

(Please buy from local store)

- Click the liquid filling box with your finger, and the liquid filling box will pop up automatically (as shown below)

Note:

You can get it from manufacturer's website www.woodbridgebath.com.

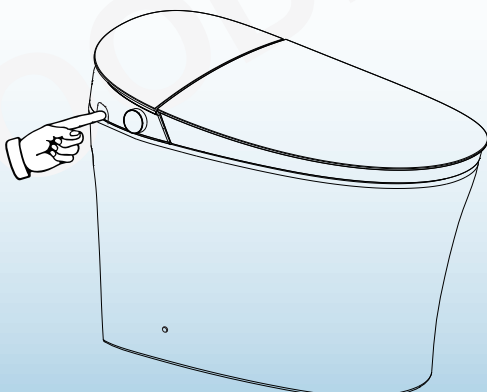

- Use your fingers to pull out the liquid-adding sealing plug, put the funnel into the liquid-adding port, and hold it while slowly pouring the foam liquid into the funnel with your other hand. (Do not pour the foam liquid into the funnel quickly to avoid the foam liquid overflowing.)

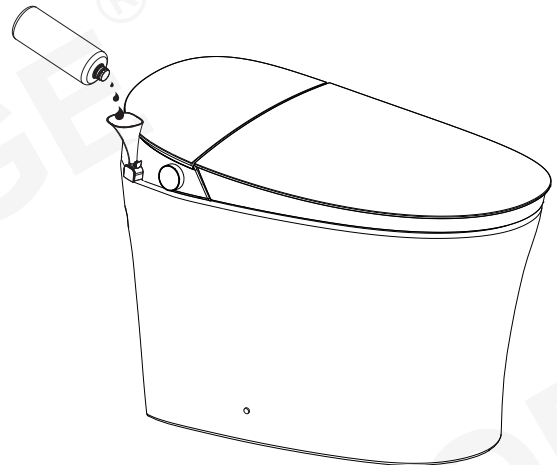

- Cover the sealing plug and press it tightly, then click on the filling box and push it in. (If the foam liquid overflows during the filling process, use paper towels to dry the liquid before pushing it in.)

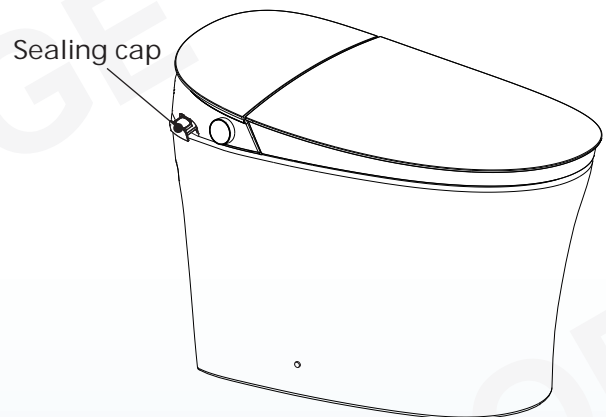

Reminder:

In order to achieve the best effect and prolong the service life of the foam shield, please use our special foam agent for smart toilets.

1. Turn on the angle valve

- Check the threaded connection for leaks to ensure complete sealing. Turn the angle valve counterclockwise to the full open position.
(Note: The angle valve opens with a large torque for the first time.)

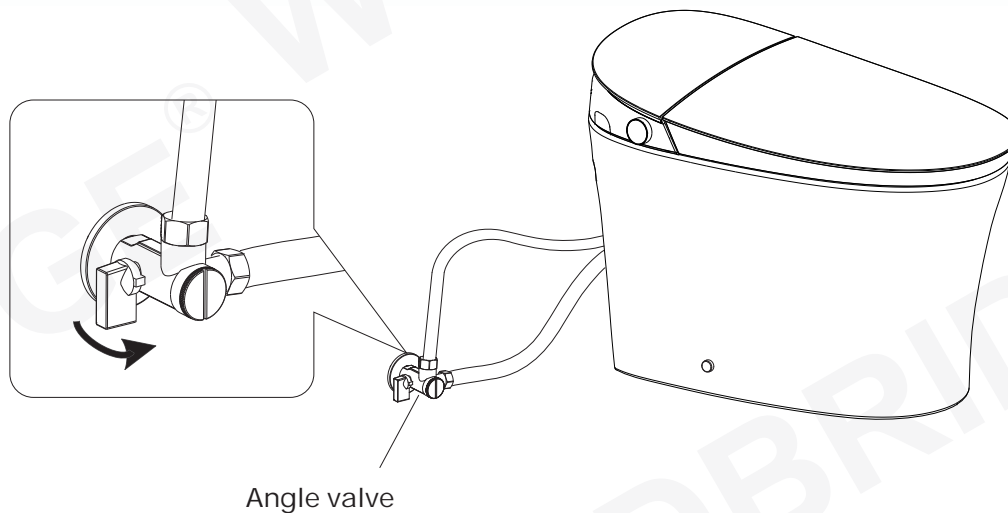

2. Plug in Connection

- Insert the leakage protection plug into a power socket, press the reset switch, and the plug indicator lights up, indicating that the power is on.

Note:

Press the test button before usage, the reset switch pops up indicating that the leakage protection function is normal.

Press the TEST button (then the RESET button) every month to ensure proper operation.

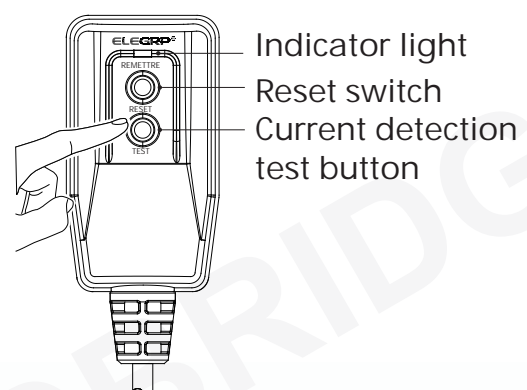

* Only for models with leakage protection plugs.

* Please refer to the actual product.

3. Self-inspection

- a. Once power is connected, the buzzer beeps. The knob lights up in white, and the self-inspection starts.
- b. The buzzer beeps again, then the self-inspection completes.
- c. The product is ready to use.

The intelligent toilet can achieve the function of auto lid open/close. In a closed situation, so please use the auto lid open/close function by using the remote controller.

1. Approaching the toilet

When user enters the sensing range, the seat lid opens automatically.

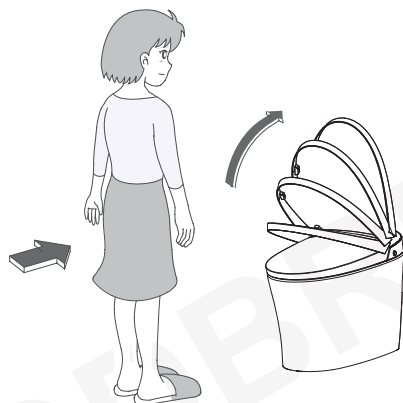

2. Leaving the toilet

The seat lid closes automatically after user leaves 180 seconds (3 minutes).

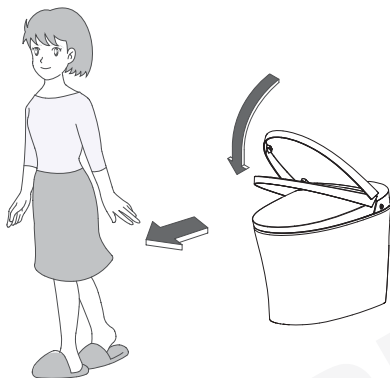

3. Standing up to urinate

Open the seat by remote control or hand. The seat & lid close automatically after user leaves 180 seconds (3 minutes).

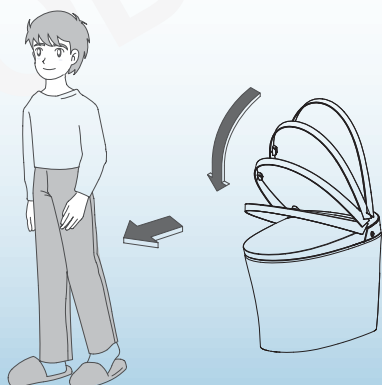

If the model you purchased is with foot sensor

1. When the lid and seat are both closed, touch the sensing area with foot to open the lid.



2. When the lid is open and seat closed, touch the sensing area with foot to open the seat.

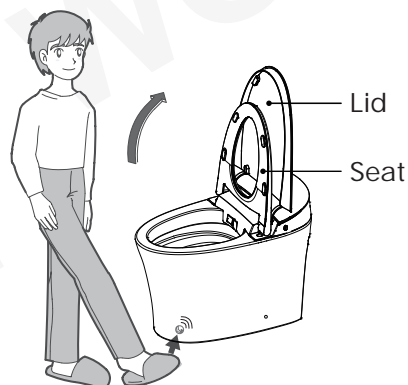

3. When the seat and lid are open, touch the sensing area with foot to close the seat and lid and activate a half flush.



Main unit care and maintenance

1. Shut off power supply before doing maintenance.
2. Use only a soft, damp cloth to clean. Avoid using harsh chemicals.

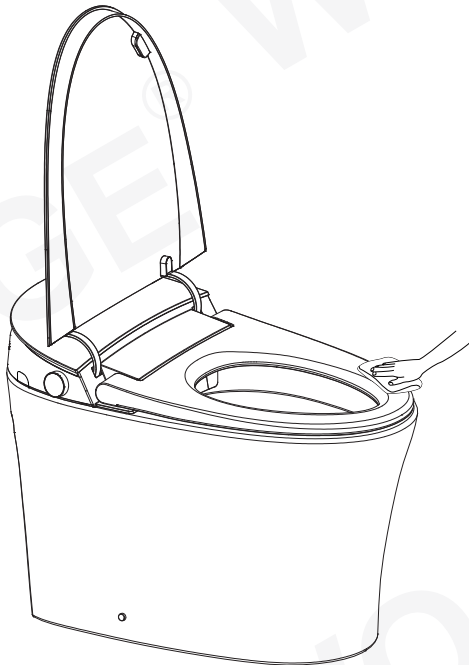

3. Once cleaning is completed and all surfaces are dry, re-connect the power plug.

Spray nozzle maintenance and care

1. When no one is seated, turn the knob clockwise. The nozzle will automatically stretch out to allow access for cleaning.
2. When the nozzle moves forward, the nozzle can be removed and cleaned separately.

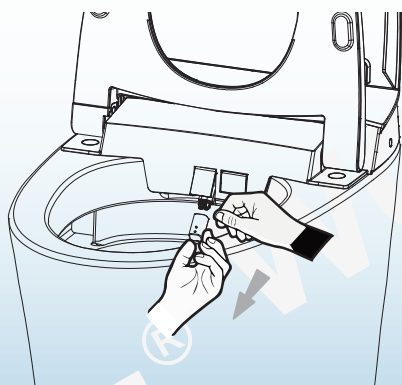

3. Use only a soft cloth or soft brush to clean. Do not pull or push the wand, to avoid damage.

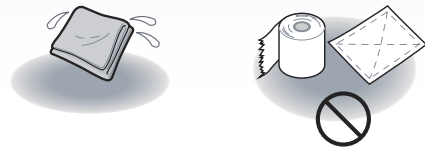

4. Put the nozzle back and short press the knob to return the spray wand to its normal position.

Filter maintenance

If poor spray performance occurs under normal conditions:

1. Turn off power and the angle valve
2. Unscrew angle valve nut

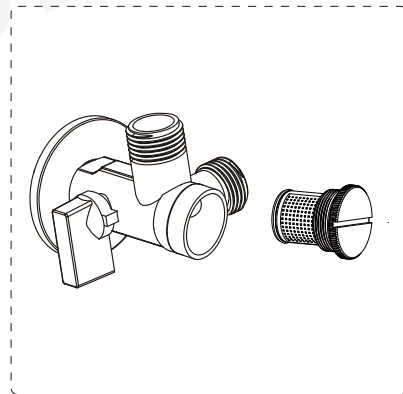

3. Remove filter net

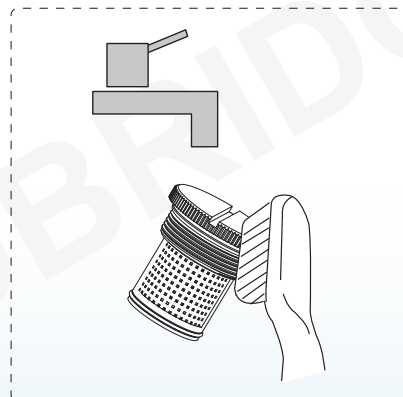

4. Clean out the filter net under running water using a toothbrush
5. Reinstall filter and angle valve nut.
6. Turn on the angle valve and connect power.

Power and water failure

- Put around 2.1Gal (8L) water into a barrel and flush the ceramic bowl.

Note: Avoid water spilling from the bowl.

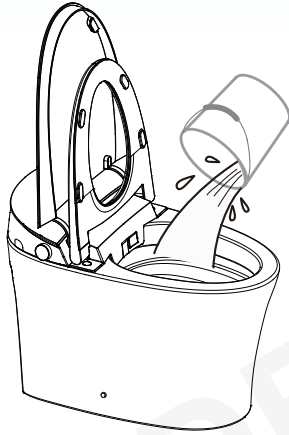

Failure of remote control

- Operate via knob on the main unit.

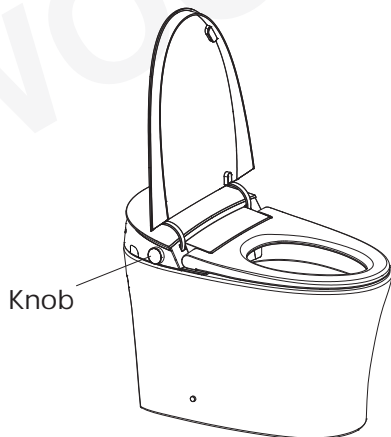

Battery replacement

- Unplug the DC connector and remove the battery box.
- Install a new 9V alkaline battery.
- Reconnect the battery box and put it back.

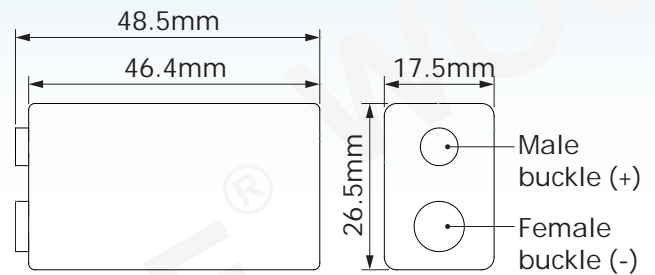
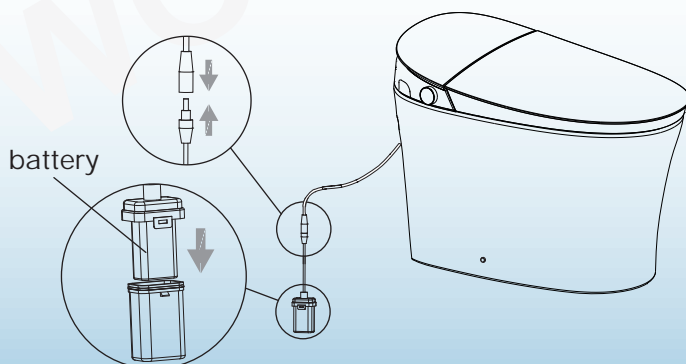

Note:

- It is recommended to hire professional personnel for this operation.
- It is recommended to use 9V high-quality dry battery, such as models 6LR61 or 6F22.
- It is recommended to replace the battery every two years, otherwise there may be a risk of leakage.

Product unused for a while

- When the product is left unused for a long time, especially in cold weather, it is highly recommended to drain the water to prevent freezing.

To discharge water

- Activate flushing, and then turn off angle valve to stop water supply.
- Unplug and cut off the electricity
- Disconnect the hose from angle valve, drain the water and reconnect.

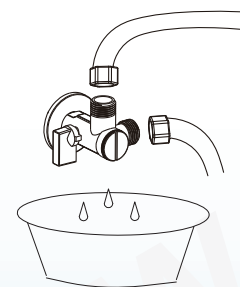

- For your safety, it is recommended to put antifreeze into the remaining water in the bowl.

* Please turn on power and water supply when using again.



Note: Before water discharging, the power must be cut off!

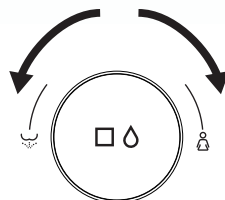

1. When seated, turn the knob clockwise to activate the front washing function, and turn it counterclockwise to activate the rear washing function. Both the rear and front washing functions will automatically transition to the drying function once completed. (Note: The default settings for water pressure, water temperature, air temperature, seat temperature, and wand position are intermediate.)
2. When no one is seated, turn the knob clockwise to start manual cleaning function of the nozzle.
3. During the rear and front washing functions, turn the knob clockwise to move the spray wand forward and counterclockwise to move it backward. To adjust the water pressure, long press the knob; turning it clockwise increases the water pressure while turning it counterclockwise decreases it. (Note: While washing, long press the knob to switch between adjusting the water pressure and the spray wand position.)
4. During drying, clockwise rotation increases air temperature and counterclockwise rotation decreases air temperature.
5. In functional mode, press the knob to stop the function in progress: rear washing, front washing, drying or nozzle cleaning. In addition, press the knob to flush the toilet.
6. To enter into standby mode, press and hold the knob.
7. To enter into functional mode, press and hold the knob.

Below shows the indicator light status:

Functional mode: White light;

Energy saving mode: Breathing light;

Standby mode: Light off.

* Default settings for all functions are intermediate when powering on. Use remote control to switch to the function level set before.

Problem	Cause	Solution
Poor flushing	Water supply hose is kinked.	Straighten the hose to remove the kink.
	Angle valve is not fully turned on.	Turn on the angle valve fully.
	Filter is dirty.	Clean the filter.
Not flushing	Angle valve is shut off.	Turn on the angle valve.
	A power outage occurred.	Use a bucket to manually flush.
	A water failure occurred.	Use a bucket to manually flush.
	Previous cycle not finished.	Wait until the previous cycle finishes then flush.
Auto flushing does not work	"Auto flushing" is set to "OFF"	Set to "ON".
	The seat switch will not turn on unless the user is seated properly.	Sit back on the toilet seat.
Auto pre-wetting does not work	"Auto pre-wetting" is set to "OFF".	Set to "ON".
	The seat switch will not turn on unless the user is seated properly.	Sit back on the toilet seat.
Low water temperature	The water temperature is not set properly.	Adjust the water temperature.
	If the water supply or the bathroom temperature is low, the water temperature may be cold when first sprayed.	
Low seat temperature	The seat temperature is not set properly.	Reset the seat temperature.
	In energy saving mode.	Switch to functional mode and wait for 5+ minutes.
	In standby mode.	Switch to functional mode and wait for 5+ minutes.
	When seated, the temperature will start to decrease after 10 minutes. Then, after an additional 5 minutes, the toilet seat heater will automatically adjust to level 1 and remain at that setting.	Stand up from the seat and then sit again.
Low air temperature	The air temperature is not set properly.	Reset the air temperature.

Problem	Cause	Solution
Spray rod does not operate or water pressure is low	Power off	Turn on the power.
	The seat switch will not turn on unless the user is seated properly.	Sit back on the toilet seat.
	Stuck due to impurities	Remove impurities.
	Water failure has occurred.	Press the "STOP" button on the remote control and wait until the water service is restored.
	Angle valve is shut off	Turn on the angle valve.
	Filter is dirty	Clean the filter.
	The water supply is set to a low pressure.	Set the water pressure to the required range.
Waste material does not flush down completely	The angle valve is not fully open.	Turn on the angle valve fully.
	Water filter is clogged.	Clean the filter.
	The water supply to the toilet is disrupted by other running water fixtures	Cease using other fixtures and then flush toilet
	The original supplied angle valve was not installed	Install the original angle valve which has a filter included.
	Flushing may be difficult depending the consistency of the waste material.	Flush the toilet again. If the bowl unit is not cleansed with flushing, remove the stains with a brush or similar instrument.
Water is leaking from the plumbing connections	Inspect to see if any nuts in the connection are loose.	Firmly tighten the nuts.
	Water leak does not stop.	Close the angle valve and consult the manufacturer.
There are black stains on or around the bowl unit	Ammonia in urine may cause black stains.	If urine has splashed on the bowl unit or floor, wipe it up immediately.
There is black or pink slime on the toilet bowl surface	This is a result of growth of airborne fungal spores or bacteria that feed on waste residue on the toilet bowl.	Clean with a (non-abrasive) neutral toilet detergent.
There is residue on the bowl unit surface	Oil and other hard-to-see grime may stick to the bowl unit surface.	Clean with a (non-abrasive) neutral toilet detergent.

Problem	Cause	Solution
Night light does not work	Night light function is "OFF".	Set to "ON".
Foam shield has a small amount of	Foam agent run out	Add foam agent
Remote control does not work	The positive and negative direction of the batteries is incorrect.	Re-load batteries.
	Batteries have expired	Load new batteries.
Stops in the middle of use	The drying feature stops automatically after about 5 minutes of continuous use.	
	The cleaning feature stops automatically after about 3 minutes of continuous use.	
	The seat switch has difficulty detecting that the seat is in use. Sit back on the toilet seat. If the user gets up slightly from the seat, or sits forward on the seat, the seating switch may temporarily stop detecting the user's presence.	
Water comes out unexpectedly from the spray rod	When the user sits on the toilet seat, water will flow for several seconds as it warms up. This is a normal function.	
When flushing, a gurgling sound can be heard once.	When the toilet is flushed with waste material, the sound produced is due to air, waste, and water moving through the system. This is a normal operation.	
 Caution	Please disconnect the power, wait for 30 seconds, then reconnect the power to restore to factory settings. If the problem still cannot be resolved, please disconnect the power and contact service providers.	

Woodbridge warrants the following products as listed in below to be free from defects in material and workmanship, subjected to the limitations set forth in this limited warranty.

- Bathtub, Whirlpool/Air Bubble Massage Tub, Cold Plunge, Wooden Tub: 1 Year limited to be free of defects in material and workmanship.
- Sauna room and Sauna Tent: 1 Year limited to be free of defects in material and workmanship.
- Toilet and Bidet: 1 Year limited to be free of defects in material and workmanship.
- Faucet: 1 Year limited to be free of defects in material and workmanship.
- Vanity and Vanity Top: 1 Year limited to be free of defects in material and workmanship.
- Granite, Marble, Engineered Quartz Vanity Top: 1 Year limited to be free of defects in material and workmanship.
- Medicine Cabinet, LED Mirror: 1 Year limited to be free of defects in material and workmanship.
- Stainless Steel Sink: 1 Year limited to be free of defects in material and workmanship.
- Solid Surface Shower Wall Panel, SMC Shower Base: 10 Years limited warranty to be free from material defects.
- Drain Cover and PVC Drain: 1 Year limited to be free of defects in material and workmanship.
- Shower Door: Lifetime warranty on glass components and 1 Year limited on other hardware.

This limited warranty is non-transferable and only applies to products purchased and installed in the United States and Canada

This limited warranty excludes all industrial, commercial and business usage. Proof of purchase (original sales receipt) from the original purchaser, Description and pictures of defect, model number or model description must be provided to Woodbridge Bath for all warranty claims and Woodbridge Bath IS NOT responsible for labor cost, removal or installation costs.

This limited warranty shall not apply to goods which have been subject to accident, negligence, improper installation, product abuse, product misuse, or use of cleaners containing abrasives, alcohol or other organic solvents, whether performed by a contractor, service company, or yourself, are excluded from this warranty.

This warranty does not cover surface damaged caused by use of chemicals that break through or dissolve the surface finish or damage caused by the accidental dropping of sharp or heavy objects. Improper care and use of abrasive cleaners and will void the warranty.

During this limited warranty period if a malfunction occurs and after inspection it is determined that a defect developed during normal use, Woodbridge reserves the right to take any of the following actions at its discretion:

- (1) **repair or replace the defective part(s) or product(s) at cost**
- (2) **issue a refund of the original purchase price of the product(s) (Valid within 30 days from the date of purchase)**
- (3) **issue a credit to be applied toward the purchase of a new product. Shipping or delivery charges may apply. Whether such charges are required, and the amount and conditions under which they apply, shall be determined solely at the discretion of Woodbridge.**

Caution:
NEVER use cleaners containing abrasives, ammonia, bleach, acids, waxes, alcohol, solvents or other products not recommended for chrome finishes. Doing so will void the warranty.
Woodbridge strongly recommends installation by a licensed and insured professional to ensure proper performance and safety.

RESPONSIBILITIES OF OTHERS

Inspecting the unit prior to installation is the responsibility of the installer or building contractor who acts on behalf of the user. They are responsible for ensuring the unit is free of defect or damage. Notices are placed on the unit and on the shipping carton advising the installer of this responsibility. In the event of a problem, the unit must not be installed. Woodbridge is not responsible for failures or damage that could have been discovered, repaired, or avoided by proper inspection and testing prior to installation.

Damage occurring in transit is the responsibility of the carrier. The user or installer MUST open the crate and inspect the unit for damage when it is delivered. If damage is discovered, it must be reported immediately to the seller and the carrier in writing, and an inspection requested. Failure of the carrier to respond should be reported to the seller and the carrier. Your freight claims should be filed promptly thereafter.

This limited warranty does not cover any liability for consequential or incidental damages, all of which are hereby expressly disclaimed, or the extension beyond the duration of this limited warranty of any implied limited warranties, including those of merchantability or fitness for an intended purpose.

DISCLAIMER

Except as expressly provided, there shall be no warranty or obligation, express or implied, oral or statutory. No dealer or other person has the authority to make any warranties or representations concerning or its products. In no event shall be held responsible for any such warranties or representations.

Some states/provinces do not allow limitations on how long an implied warranty lasts, or the exclusion on limitation of special, incidental or consequential damages, so these limitations and exclusions may not apply to you. This warranty gives you specific legal rights, you may also have other rights which vary from state/province to state/province.

To obtain warranty and replacement parts, please send e-mail to help@woodbridgebath.com with the original receipt information, Woodbridge will determine whether to repair or replace your product, issue a refund or issue a credit.

IMPORTANT!

DO NOT USE: Abrasive cleaners such as: acid, ammonia, bleach, and similar solutions. Use of such solutions may cause corrosion, finish peeling, and/or dull the surface.

DO NOT USE: Abrasive sponges or cloth. Never use steel, wool, or wired brushes that will permanently scratch the surface.

Retain these installation instructions for future reference!

Thank you for using WOODBRIDGE products!

WOODBRIDGE®

California (Norwalk) Centre de distribution
15600 Blackburn Ave, Norwalk, CA 90650

New Jersey (Somerset) Centre de distribution
635 Pierce St, Somerset, NJ 08873

Floride (Orlando) Centre de distribution
13645 S Orange Ave, Orlando, FL 32824

Canada (Ontario) Centre de distribution
615 Orwell Street, Unit C, Mississauga, ON L5A2W4, Canada

**SCAN
ME**

To Activate
Warranty



Please don't hesitate to contact us if you have any questions or concerns.

Customer Service Phone: 562-229-0088. (Monday - Friday 9 AM - 5 PM Pacific Standard Time)

Or Email: help@woodbridgebath.com

GUIDE D'INSTALLATION ET D'ENTRETIEN TOILETTE BIDET ÉLECTRONIQUE

WOODBIDGE®

Modèle : **EBT230**

SCANNEZ
-MOI

Pour activer
la garantie



Conformité aux normes et codes suivants :

- Code® Uniforme de Plomberie 2015 (UPC)
- Code® International de Plomberie 2018 (IPC)
- Code® International Résidentiel 2018 (IRC)
- ASME A112.4.2-2021/CSA B45.16:21 – Dispositifs d'hygiène personnelle pour WC
- ASME A112.19.2-2024/CSA B45.1:24 – Appareils sanitaires en céramique

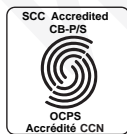

LISEZ TOUTES LES INSTRUCTIONS AVANT DE DÉBALLER LE PRODUIT

DES INSTRUCTIONS QUI, SI ELLES SONT IGNORÉES, PEUVENT ENTRAÎNER LA MORT OU DES BLESSURES GRAVES EN RAISON D'UNE MANIPULATION OU D'UNE INSTALLATION INCORRECTE DU PRODUIT. CES INSTRUCTIONS DOIVENT ÊTRE RESPECTÉES POUR UNE INSTALLATION SÛRE.

ATTENTION!



**MANUTENTION
À DEUX**

**LE DÉPLACEMENT ET L'INSTALLATION DE CE PRODUIT
DOIVENT ÊTRE EFFECTUÉS PAR DEUX PERSONNES**



**L'INSTALLATION DE CE PRODUIT PAR UN
INSTALLATEUR INEXPÉRIMENTÉ PEUT
ENTRAÎNER DES BLESSURES OU LA MORT!**



Nous nous réservons le droit de changer, de mettre à jour, de modifier ou de remanier ce manuel/produit ou ses politiques sans préavis!

Nous ne sommes pas responsables des dommages corporels ou matériels liés à ce produit lors de son installation ou de son utilisation.

- Woodbridge recommande fortement que l'installation soit effectuée par un professionnel qualifié et assuré afin d'assurer la performance et la sécurité du produit.
- Nous ne sommes pas responsables de la conformité aux codes locaux de construction et de plomberie de ce produit. Les codes de construction et de plomberie peuvent varier d'un État à l'autre. Nous ne fournissons pas de certifications de conformité.
- Sous aucune circonstance, nous ne saurions être tenus responsables : Des dommages accessoires liés à l'utilisation de ce produit ; De la responsabilité liée à des dommages causés par des plomberies (fuites, inondations).
- y compris les coûts d'installation, de réinstallation, de dépannage, de dommages ultérieurs ou de transport en cas de défaut du produit.

COMPOSANTS DES TOILETTES

Lors du déballage et avant l'installation, vérifiez le produit pour détecter tout dommage ou pièce manquante. Ne tentez pas d'installer ou d'utiliser le produit s'il est endommagé.

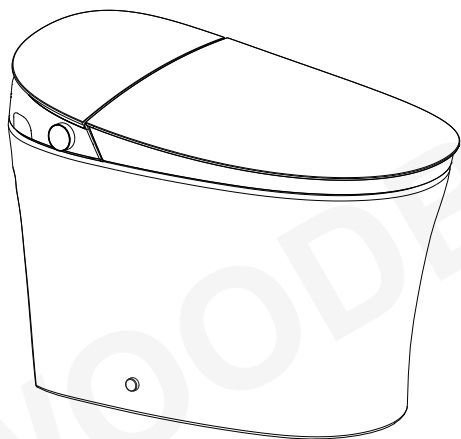

Unité principale



Manuel d'installation



Unité de télécommande



Modèle d'ébauche



Bride d'étanchéité



Entonnoir de remplissage



Boîtier de batterie



Tuyau tressé
(préinstallé sur l'appareil)

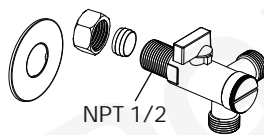

Vanne d'équerre à trois voies

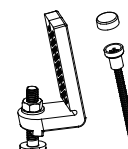

Kit de fixation

OUTILS NÉCESSAIRES À L'INSTALLATION

D'AUTRES OUTILS PEUVENT ÊTRE NÉCESSAIRES POUR L'INSTALLATION



Tissu doux ou
couverture

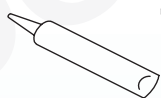

Silicone



Pistolet à silicone
/à calfeutrage

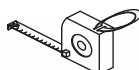

Ruban
Mesure



Crayon/marqueur



Verre de sécurité



Couteau

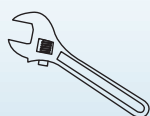

Clé à molette

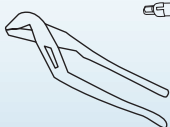

Pince à
becs croisés

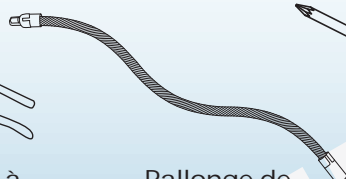

Rallonge de
douille réglable

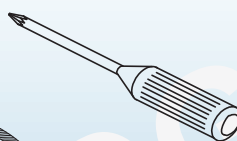

Philips Tournevis

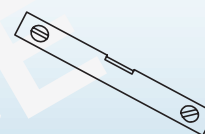

Niveau

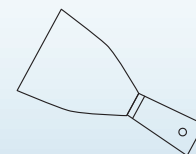

Couteau à mastic

DES GARANTIES IMPORTANTES

Lors de l'utilisation de produits électriques, en particulier en présence d'enfants, il convient de toujours respecter les mesures de sécurité de base, notamment les suivantes :

1. L'appareil ne doit pas être utilisé par des personnes (y compris des enfants) dont les capacités physiques, sensorielles ou mentales sont réduites, ou qui manquent d'expérience et de connaissances, à moins qu'elles n'aient reçu une surveillance ou des instructions.
2. Cet appareil peut être utilisé par des enfants âgés de 8 ans et plus ainsi que par des personnes ayant des capacités physiques, sensorielles ou mentales réduites, ou un manque d'expérience et de connaissances, à condition qu'ils aient reçu une supervision ou des instructions concernant l'utilisation de l'appareil de manière sécuritaire et qu'ils comprennent les risques associés.
3. Les enfants ne doivent pas jouer avec l'appareil.
4. Les enfants ne doivent pas nettoyer ni effectuer l'entretien de l'appareil sans supervision.

LIRE TOUTES LES INSTRUCTIONS AVANT D'UTILISER



DANGER – Pour réduire le risque d'électrocution :

1. Ne pas utiliser pendant le bain.
2. Ne pas placer ou ranger le produit dans un endroit où il pourrait tomber ou être tiré dans une baignoire ou un évier.
3. Ne pas placer ou laisser tomber le produit dans de l'eau ou un autre liquide.
4. Ne pas saisir un produit tombé dans l'eau. Débrancher immédiatement l'appareil.
5. Ne pas laver l'unité principale ou la prise électrique avec de l'eau ou un détergent.
6. Ne pas manipuler la fiche électrique avec des mains mouillées.
7. Ne jamais obstruer la sortie du dessiccateur d'air.
8. Ne jamais démonter, réparer ou modifier ce produit.
9. Lors de l'installation, du démontage, de la réparation ou de l'entretien du produit, la fiche d'alimentation doit être débranchée et l'alimentation en eau doit être coupée.



AVERTISSEMENT – Pour réduire les risques de brûlure, d'électrocution, de fire ou de blessure.

1. Une surveillance étroite est nécessaire lorsque ce produit est utilisé par, sur ou à proximité d'enfants ou de personnes handicapées.
2. Utilisez ce produit uniquement pour l'usage prévu tel que décrit dans ce manuel. N'utilisez pas d'accessoires qui ne sont pas recommandés par le fabricant.
3. Ne jamais utiliser ce produit s'il a un cordon ou une fiche endommagé(e), s'il ne fonctionne pas correctement, s'il a été tombé ou endommagé, ou s'il est tombé dans l'eau. Retournez le produit à un centre de service pour examen et réparation.
4. Tenir le cordon à l'écart des surfaces chauffées.
5. Ne jamais utiliser l'appareil pendant le sommeil ou la somnolence.
6. Ne laissez jamais tomber ou n'insérez jamais d'objet dans une ouverture ou un tuyau.
7. Ne pas utiliser à l'extérieur ou faire fonctionner dans des zones où des produits aérosols (en spray) sont utilisés ou où de l'oxygène est administré.
8. Ne branchez ce produit que sur une prise de courant correctement mise à la terre. Voir les instructions de mise à la terre.
9. Ne jetez pas de cigarettes ou d'autres matériaux en combustion dans les toilettes, car cela pourrait provoquer un incendie.
10. Ce produit est un appareil électrique, il doit donc être placé loin de l'eau et de tout autre liquide.
11. Ne pas coucher le produit sur le côté ou à l'envers pendant le circuit électrique.
12. Il est interdit d'utiliser d'autres appareils électriques dans la même prise.
13. Il est interdit d'utiliser une rallonge électrique ou une prise instable.
14. Ne réutilisez pas les tuyaux d'alimentation en eau existants, car cela pourrait provoquer des fuites, un incendie ou un choc électrique. L'installation doit inclure les composants spécifiés et un nouveau tuyau d'alimentation en eau.
15. Pour les modèles dotés d'un bouclier en mousse, ne mettez pas de liquide corrosif dans le bouclier en mousse, sous peine de provoquer des chocs électriques ou des brûlures.

 **ATTENTION-** Indique que le non-respect de l'instruction peut entraîner des blessures corporelles ou des dommages matériels.

1. N'installez pas ou n'utilisez pas le produit dans des endroits humides tels que les hammams, etc.
2. Il est recommandé d'utiliser une prise électrique étanche qui doit être installée dans un endroit où elle ne risque pas d'être mouillée.
3. Ce produit doit être utilisé avec un courant électrique de 110V-120V, 60Hz uniquement, le courant de charge est d'au moins 15A. La prise d'alimentation doit être équipée d'un disjoncteur de fuite à la terre ou d'un disjoncteur de fuite à la terre ou d'un interrupteur de fuite de type rapide et très sensible similaire (courant sensible nominal inférieur à 6mA).
4. En cas d'orage, il est fortement recommandé de débrancher la fiche d'alimentation.
5. Ne pas se tenir sur les toilettes en céramique.
6. Les toilettes en céramique doivent être équipées de boulons de fixation au sol.
7. Ne pas se tenir debout sur l'unité de produit, le siège et le couvercle.
8. Ne vous appuyez pas sur le siège et le couvercle lorsque vous utilisez le produit, afin d'éviter de l'endommager.
9. Ce produit est équipé d'un couvercle de siège à fermeture souple. Ne pas pousser le siège des toilettes pour le fermer, sous peine de l'endommager.
10. Ne pas utiliser de produits chimiques caustiques ni de brosses abrasives pour nettoyer ce produit.
11. L'exposition directe au soleil n'est pas autorisée.
12. Utilisez uniquement de l'eau du robinet ou de l'eau potable, car l'utilisation d'autres types d'eau peut causer des dommages.
13. Ne pas raccorder l'alimentation en eau à la sortie du chauffe-eau. Veillez à ce que la température de l'eau soit comprise entre 3~35°C/37.4~95°F.
14. Lorsque la température de la pièce est inférieure à zéro degré, vidangez le réservoir d'eau pour éviter qu'il ne gèle.
15. Augmentez la température de la pièce pour éviter que les toilettes ne soient endommagées par le gel.
16. Lors du déplacement du produit d'un environnement froid ou humide à une température ambiante normale, attendez 2 heures jusqu'à ce que toute condensation se soit complètement évaporée. Cela aidera à prévenir les courts-circuits électriques.
17. Si vous n'utilisez pas le produit pendant trois (3) jours, videz l'eau des toilettes et débranchez la fiche électrique de la prise murale.
18. Cessez d'utiliser le produit et coupez l'alimentation électrique en cas de dysfonctionnement. Appelez un service professionnel.
19. Pour les modèles dotés de la fonction de protection contre la mousse, veuillez ne pas utiliser la fonction de protection contre la mousse sans « agent de protection contre la mousse », sinon la durée de vie de la protection contre la mousse risque d'être réduite.

INSTRUCTIONS DE MISE A LA TERRE

Ce produit doit être mis à la terre. En cas de court-circuit électrique, la mise à la terre réduit le risque de choc électrique en fournissant un fil d'évacuation pour le courant électrique. Ce produit est équipé d'un cordon muni d'un fil de mise à la terre et d'une fiche de mise à la terre. La fiche doit être branchée dans une prise de courant correctement installée et mise à la terre.

 **DANGER-** L'utilisation incorrecte de la fiche de mise à la terre peut entraîner un risque d'électrocution.

Si la réparation ou le remplacement du cordon ou de la fiche est nécessaire, ne connectez pas le fil de mise à la terre à l'une ou l'autre des bornes de la lame. Le fil dont l'isolation présente une surface extérieure verte avec ou sans bandes jaunes est le fil de mise à la terre.

Ce produit est équipé en usine d'un cordon électrique et d'une fiche spécifiques permettant de le brancher sur un circuit électrique approprié. Assurez-vous que le produit est branché sur une prise ayant la même configuration que la fiche. Aucun adaptateur ne doit être utilisé avec ce produit. Ne modifiez pas la fiche fournie - si elle ne s'adapte pas à la prise, faites installer une prise appropriée par un électricien qualifié.

SAVE THESE INSTRUCTIONS

Unité principale	Tension nominale	110V-120V, 50/60Hz
	Puissance nominale	875W
	Étanchéité à l'eau	IPX4
	Longueur du cordon d'alimentation	Environ 1,5 m
Toilettes	Volume de la chasse d'eau	1,6/1,1Gpf, 6,0L (chasse d'eau complète)/4, 1L (demi-chasse d'eau)
	Mode de rinçage	Jet siphonique
	Raccordement	12 pouces (305mm)
	Diamètre extérieur de la sortie	≤ 3.9 pouces (≤ 100mm)
	Méthode de drainage	Siphon en S
	Plage de pression d'eau	Min 0.08MPa, Max 0.8MPa (pression statique)
Dispositif de nettoyage	Mode de chauffage	Instantané
	Puissance de chauffage	1400W
	Température de l'eau	6 niveaux de réglage
	Volume d'eau	3 niveaux de réglage
	Mode de nettoyage	Lavage arrière / Lavage oscillant, Lavage avant / Lavage oscillant
	Position de la buse	Réglage à 5 niveaux
	Protection contre la pression de l'eau	Dispositif de maintien de la pression, Dispositif de décompression automatique
	Dispositif anti-encrassement	Nettoyage automatique des buses, Dispositif anti-siphon, Dispositif anti-reflux, Dispositif de filtrage
Dispositif de séchage	Volume d'air chaud	Plus de 0,2m ³ /min
	Température de l'air chaud	Réglage à 6 niveaux
	Puissance de chauffage	200W
	Dispositif de sécurité	Fusible thermique, Bouchon de protection contre les fuites, Thermostat

Désodorisation	Méthode de désodorisation	Sans photocatalyseur
Siège chauffant	Température de surface	Réglage à 6 niveaux
	Puissance de chauffage	50W
	Protection contre les brûlures	Après 10 minutes d'utilisation, la température du siège diminuera progressivement pour atteindre un réglage plus bas.
	Dispositif de sécurité	Capteur de siège, capteur de température, fusible thermique, thermostat, bouchon de protection contre les fuites.
Dispositif de prise en charge	Assemblage de la veilleuse	Intelligente, Toujours off, Toujours allumée
	Réglage de l'identifiant de l'utilisateur	Pour éviter les interférences en cas d'utilisation par plusieurs utilisateurs
	Chasse automatique à l'eau	Les toilettes se rincent automatiquement lorsque l'utilisateur s'éloigne de la cuvette.
	Fonction de bouclier en mousse	Protection contre les éclaboussures et les odeurs.
	Capteur de pied pour l'ouverture du couvercle	Possibilité de réaliser un capteur au pied pour l'ouverture du couvercle/de l'assise
	Fonction flushing du capteur de pied	Capteur de pied flushing
	Fonction d'ouverture automatique du couvercle	La fonction d'ouverture automatique du couvercle peut être réalisée
Stérilisation de l'eau par UV	L'eau est stérilisée par la lumière ultraviolette.	
Site antibactérien		Siège, buse

Puissance nominale : Lorsque la température ambiante est de 23°C/73°F, la pression statique de l'eau de 0,18MPa±0,02MPa, la température de l'eau de 15°C/59°F, les toilettes sous tension, la pression de l'eau, la température du siège, la température de l'eau au niveau le plus élevé et un cycle de lavage à l'arr.

INFORMATIONS IMPORTANTES

- Les mesures sont de +3/8 po et peuvent être modifiées sans préavis.
- Les spécifications et les configurations peuvent être modifiées sans préavis.
- Veuillez mesurer les toilettes sur place avant l'installation.
- Veuillez noter que le(s) installateur(s) doit(vent) être certifié(s) sous peine d'annulation de la garantie.
- Les mesures présentées ici remplacent toutes celles qui ont été publiées avant la date de purification indiquée ci-dessous.

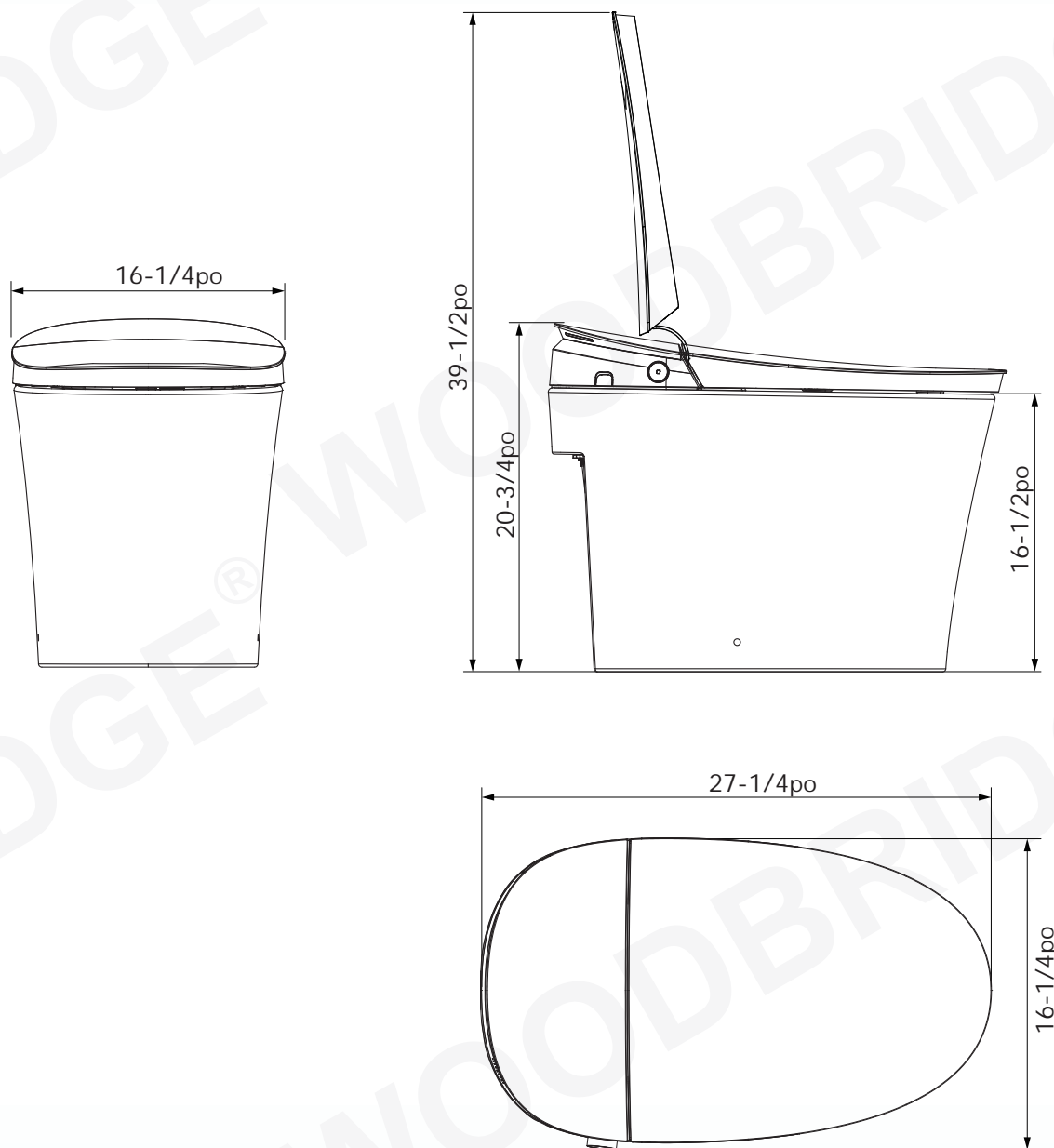

INFORMATIONS IMPORTANTES

- Les mesures sont de $\pm 3/8$ po et peuvent être modifiées sans préavis.
- Les spécifications et les configurations peuvent être modifiées sans préavis.
- Veuillez mesurer les toilettes sur place avant l'installation.
- Les mesures présentées ici remplacent toutes les autres publiées avant la date de publication
- Avant de passer une commande ou d'installer, veuillez prendre en compte l'accès futur à l'équipement.



1. le dessin du produit est fourni à titre de référence uniquement, et nous nous réservons le droit de modifier l'apparence du produit.
2. Si l'apparence du produit est modifiée, c'est le produit réel qui prévaut.

Option d'installation

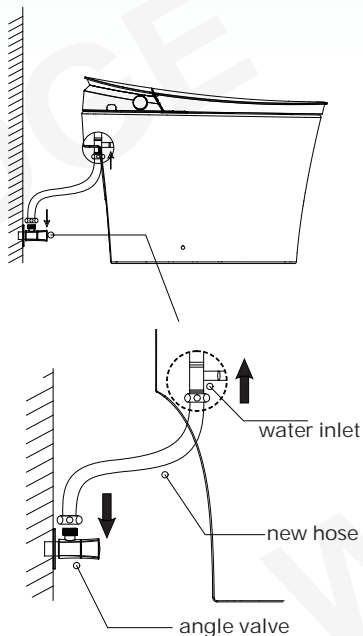

- Raccordez l'arrivée d'eau et le robinet d'équerre des toilettes avec le tuyau correspondant et serrez-le.

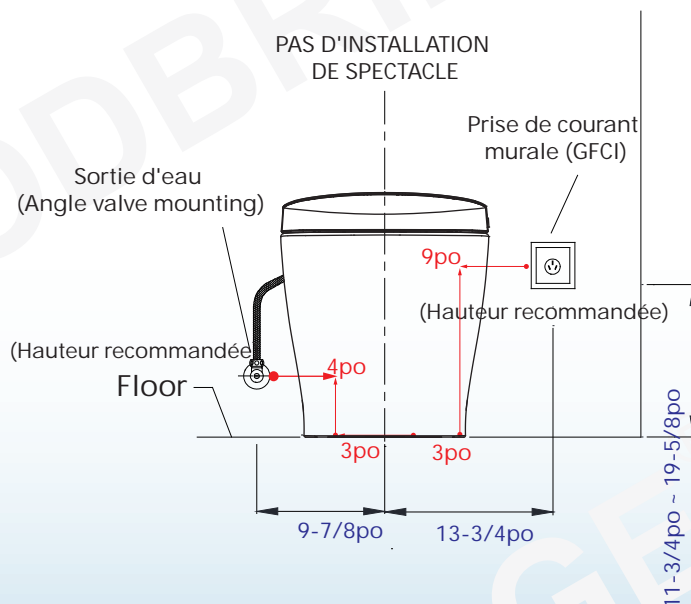
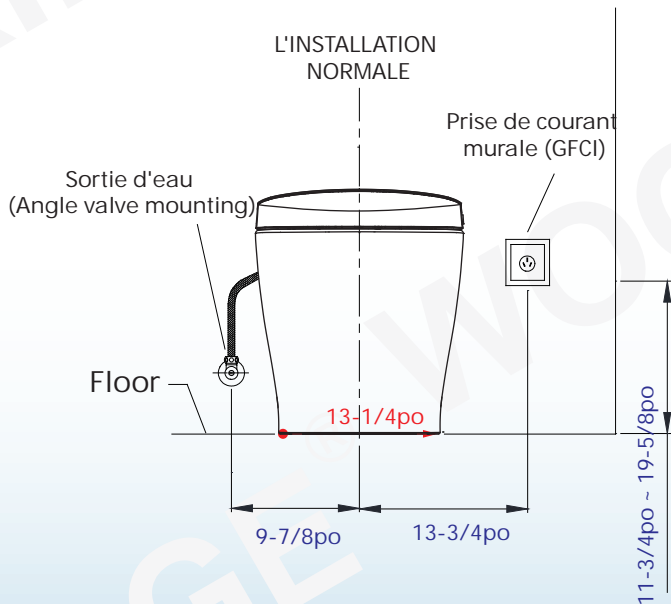
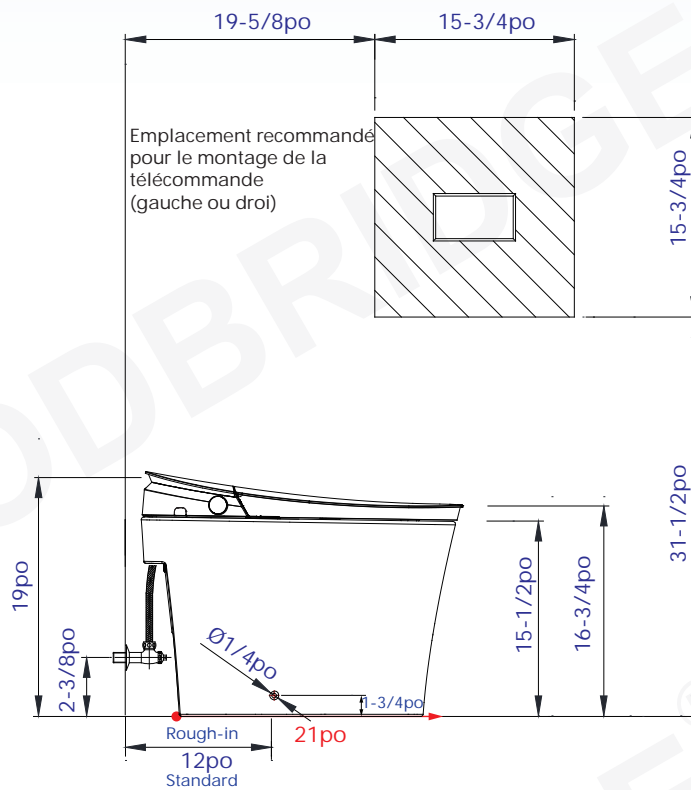

Côté gauche

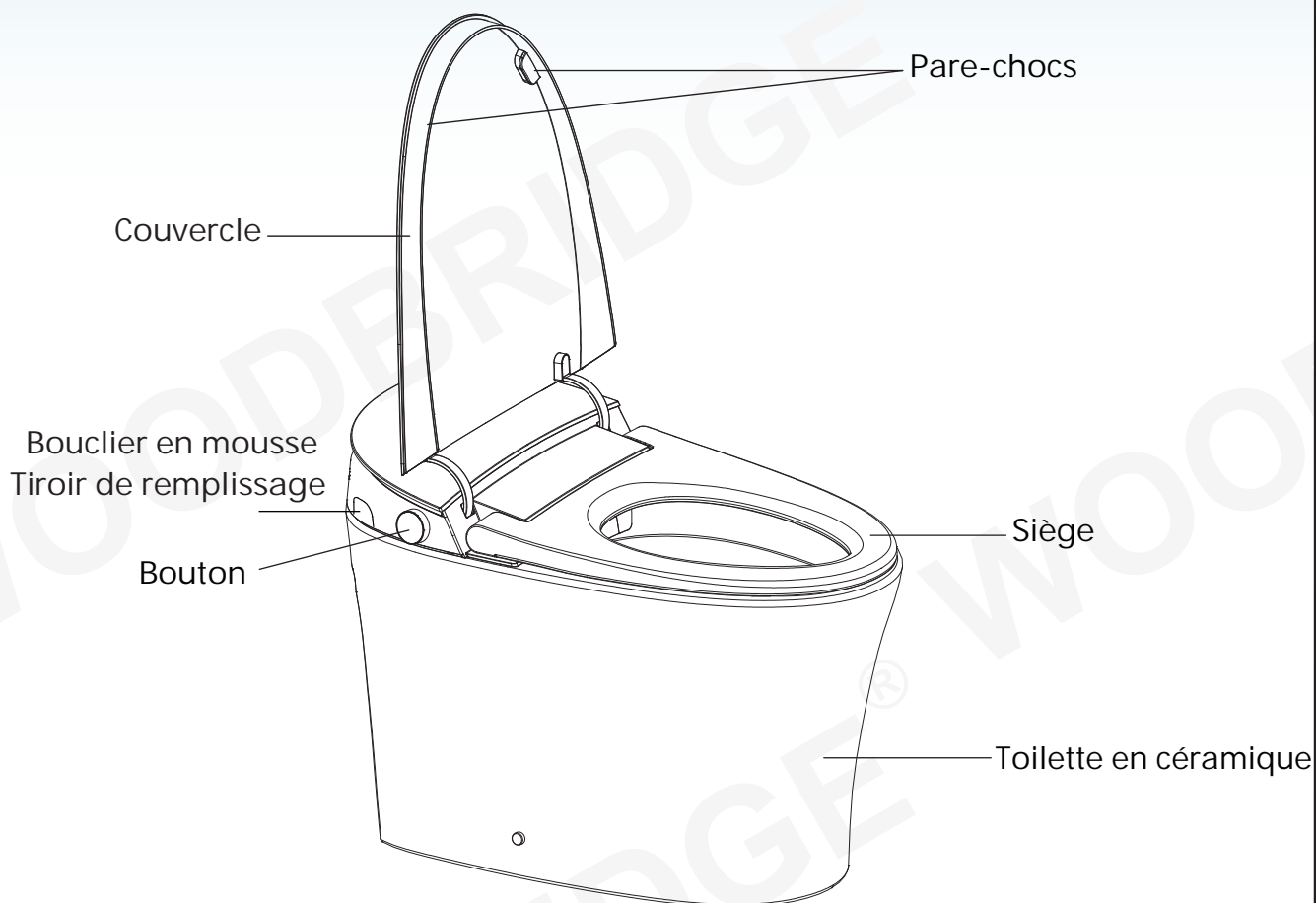

Côté droit

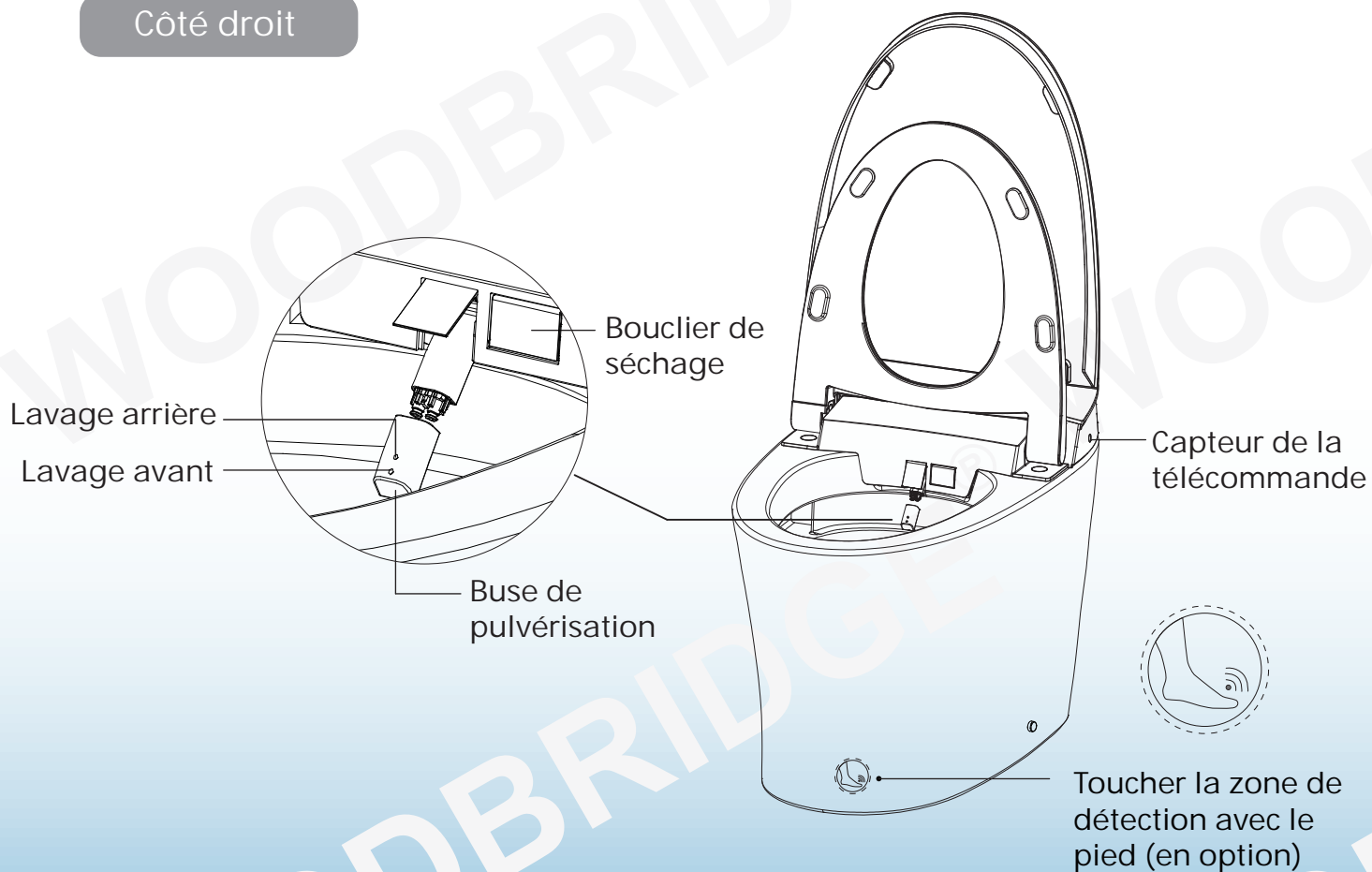

1. Installation of angle valve

- Tracer l'axe de la sortie du drain sur le sol. Installez le robinet d'angle à l'emplacement approprié sur le mur, en fonction des dimensions des toilettes

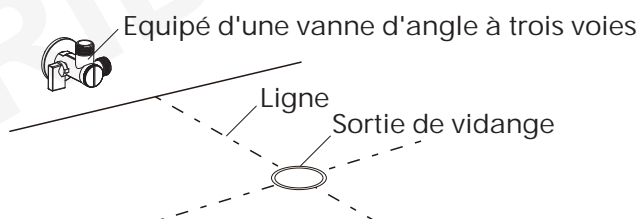

Méthode d'installation 1:

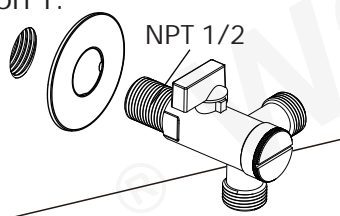

Méthode d'installation 2:

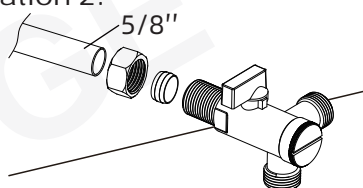

Remarque:

1. Veuillez utiliser le robinet d'angle fourni lors de l'installation de ces toilettes. L'utilisation d'autres robinets d'angle sans filtre peut entraîner des obstructions dans les conduits d'eau des toilettes et du bidet.
2. Si vous remplacez un robinet d'équerre existant, veuillez contacter un professionnel pour l'insta.

2. Gabarit d'installation en carton

- Aligner le carton sur l'axe central de la sortie du drain.
- Tracer la ligne de contour sur le carton.



3. Installation du boîtier de batterie (Convient à la fonction de rinçage hors tension.)

- Avant d'activer la fonction de rinçage hors tension, il convient d'installer la pile de 9V dans le boîtier de pile et de fermer le couvercle du boîtier à l'avance.
- Retirez le câble de connexion de la batterie de l'arrière du couvercle du siège. Connectez-le à l'extrémité femelle du boîtier de la batterie, en veillant à ce qu'il soit bien branché.
- Retirez l'autocollant sur le velcro au bas du boîtier de la batterie et placez-le à l'endroit approprié du dos en céramique pour faciliter le retrait.

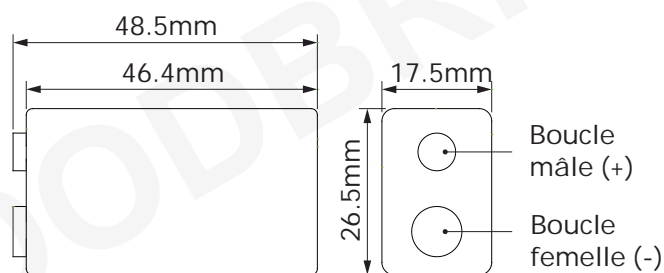
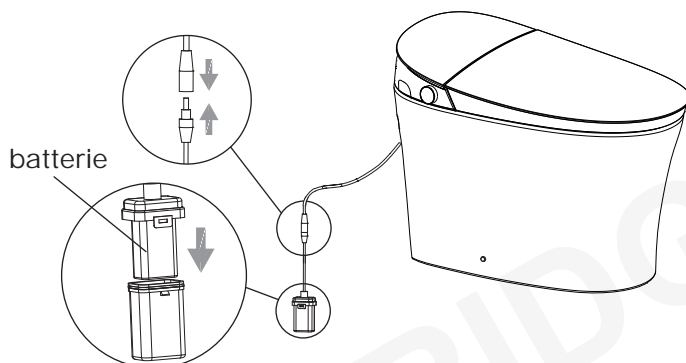

Remarque:

1. Il est recommandé de faire appel à du personnel professionnel pour cette opération.
2. Il est recommandé d'utiliser une pile sèche 9V de haute qualité, telle que les modèles 6LR61 ou 6F22.
3. Aucune batterie n'est installée dans le boîtier de la configuration. Elle doit être achetée par le client avant l'installation.
4. Il est recommandé de remplacer la batterie tous les deux ans, sinon il y a un risque de fuite.

4. Installation du support de montage

- Assemblez le support de montage avec les boulons, puis installez-les sur la plaque de la bride préinstallée au sol et verrouillez-les avec les écrous.

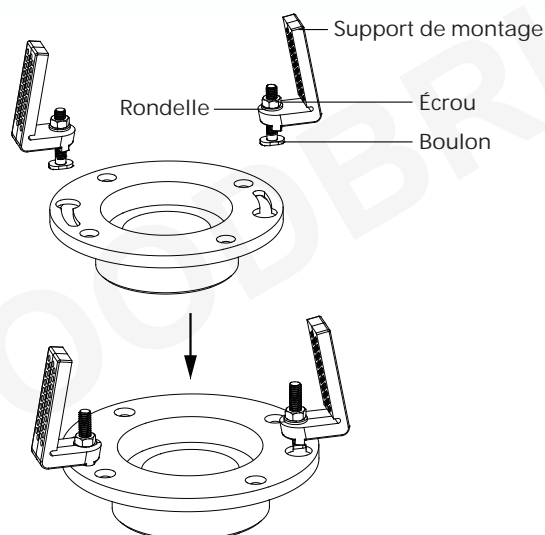

5. Installation des toilettes en céramique

- Installez une bride d'étanchéité dans la sortie du drain.
- Installez les toilettes en céramique à l'emplacement correspondant.

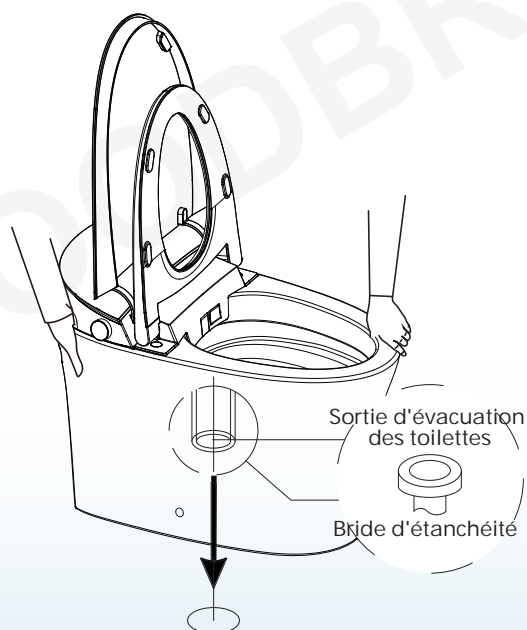

Remarque:

- Deux personnes sont nécessaires pour porter les toilettes.
- Veillez nettoyer l'orifice d'évacuation;
- Veillez à ce que la sortie des toilettes en céramique repose parfaitement sur l'orifice d'évacuation.

6. Installation de la vis

- Faites passer la vis dans le manchon de fixation, puis installez-la dans les trous (des deux côtés de la céramique des toilettes) jusqu'au support de montage au sol. Verrouillez fermement.
- Installez le capuchon décoratif sur le manchon de fixation.

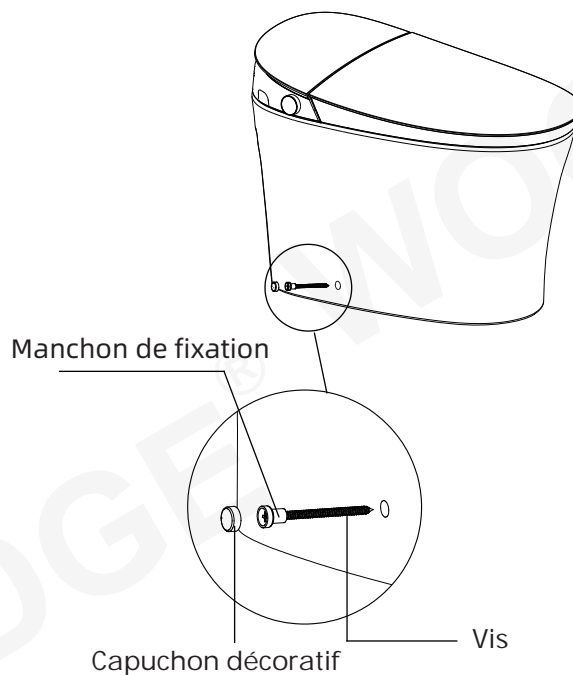

7. Raccorder les tuyaux

- Raccordez l'arrivée d'eau et le robinet d'équerre des toilettes avec le tuyau correspondant et serrez-le.

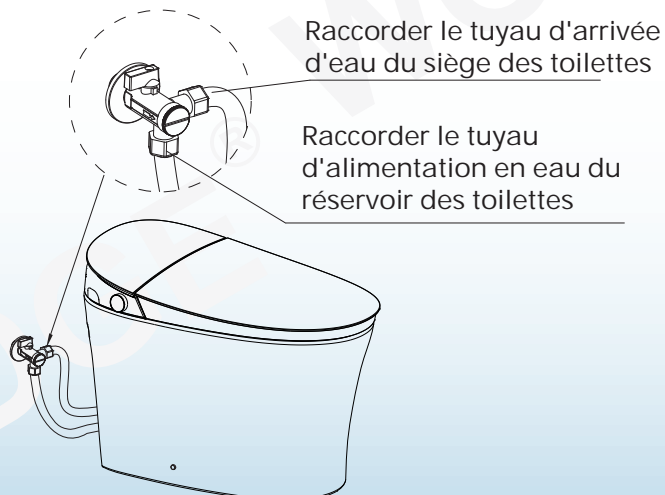

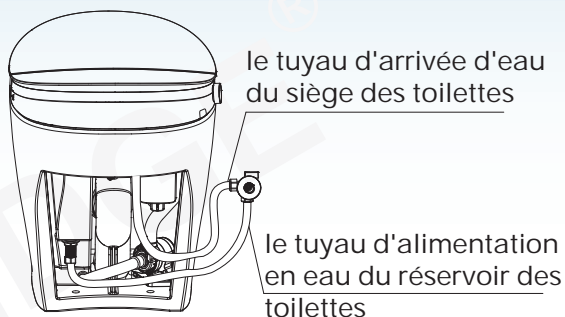

Remarque:

Veuillez utiliser le tuyau d'alimentation en eau fourni pour garantir une performance de rinçage optimale.

8. Application du mastic silicone

- Appliquer le mastic silicone sur le bord de la base des toilettes, essuyer l'excédent.

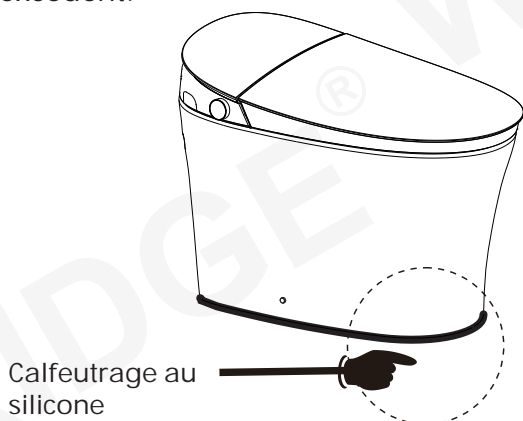

9. Ajouter un agent moussant (à acheter dans un magasin local)

- Cliquez sur la boîte de filling liquide avec votre finger, et la boîte de filling liquide apparaîtra automatiquement (comme indiqué ci-dessous).

Remarque:

Vous pouvez l'obtenir sur le site web du fabricant www.woodbridgebath.com.

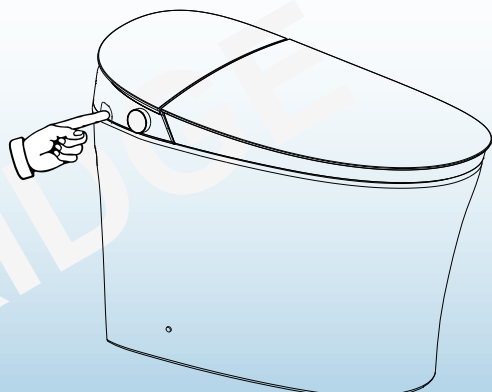

- Utilisez vos doigts pour retirer le bouchon d'ajout de liquide, placez l'entonnoir dans le port d'ajout de liquide, et maintenez-le pendant que vous versez lentement le liquide moussant dans l'entonnoir avec l'autre main. (Ne versez pas le liquide moussant trop rapidement dans l'entonnoir pour éviter le débordement du liquide.)

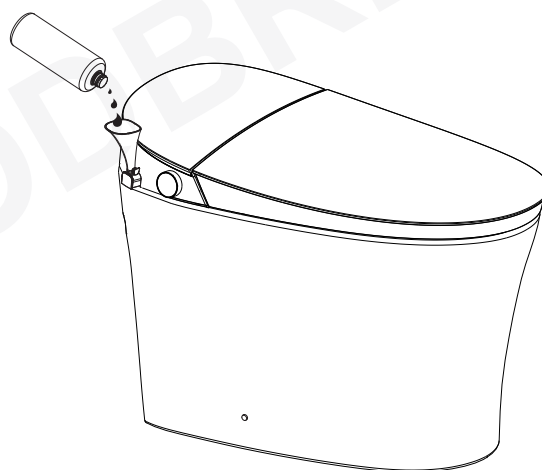

- Couvrez le bouchon d'étanchéité et pressez-le fermement, puis cliquez sur la boîte de filling et poussez-la à l'intérieur. (Si la mousse liquide déborde pendant le processus de remplissage, utilisez des serviettes en papier pour sécher le liquide avant de l'enfoncer).

Bouchon de fermeture

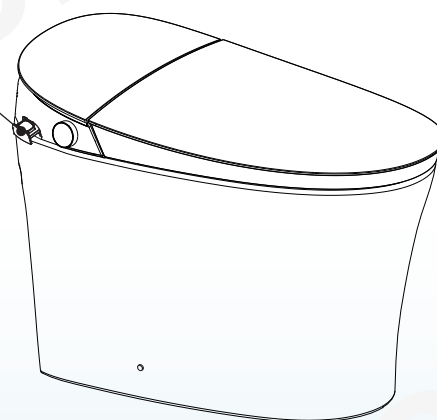

Rappel :

Afin d'obtenir le meilleur effet et de prolonger la durée de vie de l'écran en mousse, veuillez utiliser notre agent moussant spécial pour les toilettes intelligentes. toilettes intelligentes.

1. Mettre en marche le robinet d'équerre

Vérifier l'étanchéité du raccord fileté. Tournez le robinet d'équerre dans le sens inverse des aiguilles d'une montre jusqu'à la position d'ouverture complète. (Remarque : le robinet d'équerre s'ouvre avec un couple important pour la première fois).

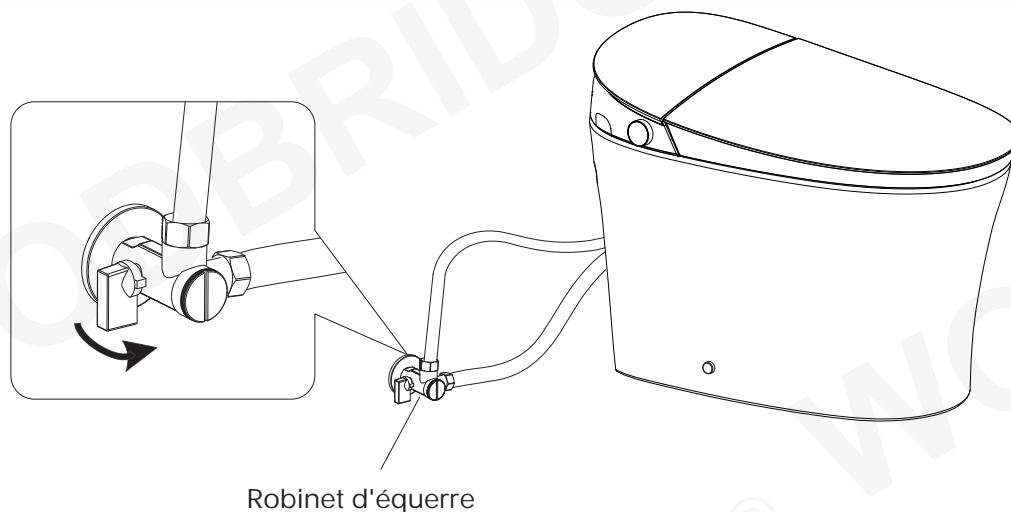

2. Raccordement du bouchon

Insérez la fiche de protection contre les fuites dans une prise de courant, appuyez sur l'interrupteur de réinitialisation, le voyant de la fiche s'allume, indiquant que l'appareil est sous tension.

Remarque:

Appuyez sur le bouton de test avant l'utilisation, l'interrupteur de réinitialisation s'allume, indiquant que la fonction de protection contre les fuites est normale.

Appuyez sur le bouton TEST (puis sur le bouton RESET) tous les mois pour vous assurer du bon fonctionnement de l'appareil.

- * Uniquement pour les modèles équipés d'un bouchon de protection contre les fuites.
- * Veuillez vous référer au produit réel.

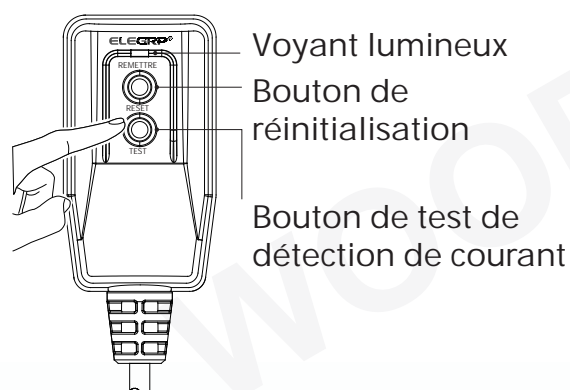

3. Auto-inspection

- a. Une fois l'appareil branché, l'avertisseur sonore retentit. Le bouton s'allume en blanc et l'autocontrôle commence.
- b. Le signal sonore retentit à nouveau et l'autocontrôle s'achève.
- c. Le produit est prêt à être utilisé.

Les toilettes intelligentes peuvent assurer la fonction d'ouverture/fermeture automatique du couvercle. En cas de fermeture, veuillez utiliser la fonction d'ouverture/fermeture automatique du couvercle à l'aide de la télécommande.

1. S'approcher des toilettes

Lorsque l'utilisateur entre dans la zone de détection, le couvercle du siège s'ouvre automatiquement.

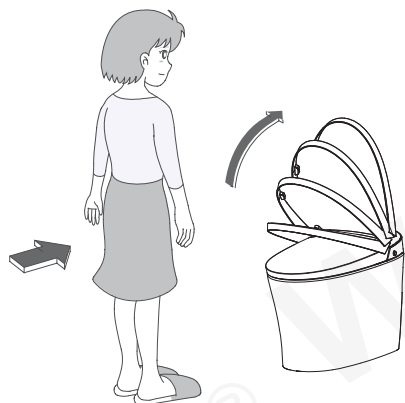

2. Sortie des toilettes

Le couvercle du siège se ferme automatiquement lorsque l'utilisateur quitte les toilettes après 180 secondes (3 minutes).

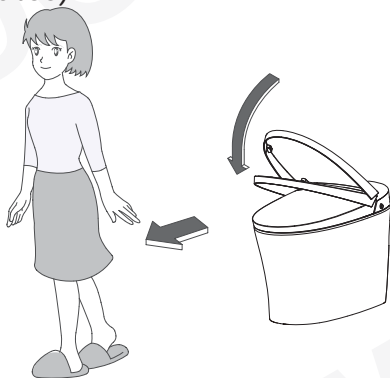

3. Se lever pour uriner

Ouvrez le siège à l'aide de la télécommande ou de la main. Le siège et le couvercle se referment automatiquement après 180 secondes (3 minutes).

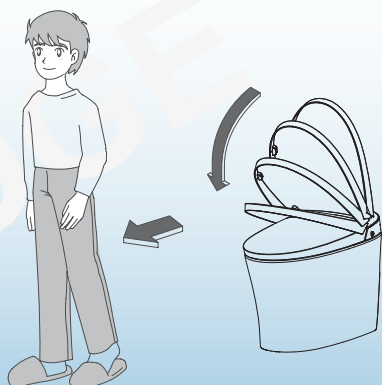

Si le modèle que vous avez acheté est équipé d'un capteur de pied

1. Lorsque le couvercle et le siège sont tous deux fermés, touchez la zone de détection avec le pied pour ouvrir le couvercle.

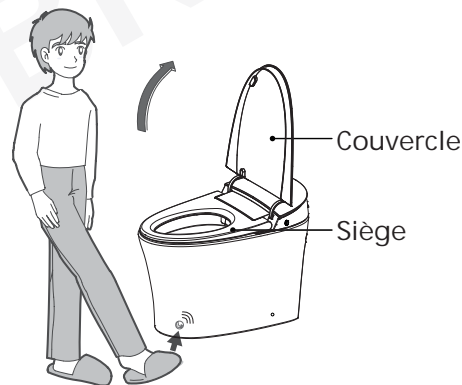

2. Lorsque le couvercle est ouvert et le siège fermé, touchez la zone de détection avec le pied pour ouvrir le siège.

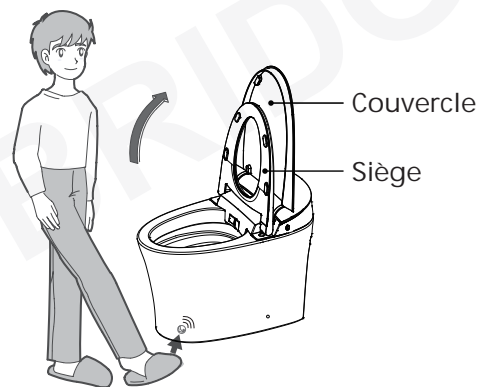

3. Lorsque le siège et le couvercle sont ouverts, touchez la zone de détection avec le pied pour fermer le siège et le couvercle et activer un demi-balayage.



Entretien et maintenance de l'unité principale

1. Coupez l'alimentation électrique avant de procéder à l'entretien.
2. Utilisez uniquement un chiffon doux et humide pour nettoyer l'appareil. Évitez d'utiliser des produits chimiques agressifs.

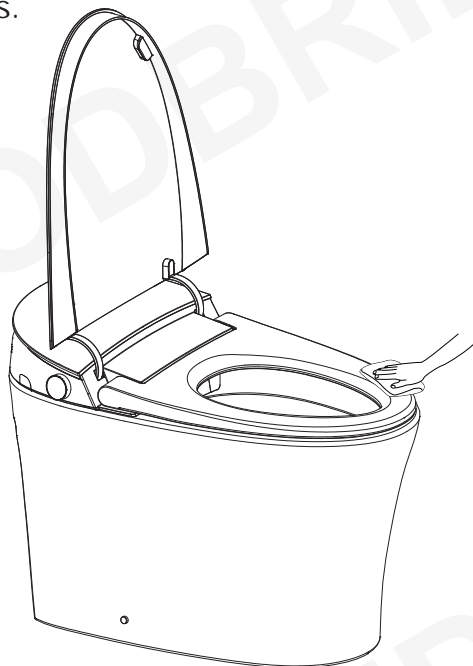

3. Une fois le nettoyage terminé et toutes les surfaces sèches, rebranchez la fiche d'alimentation.

Entretien et maintenance de la buse de pulvérisation

1. Lorsque personne n'est assis, tournez le bouton dans le sens des aiguilles d'une montre. La buse se déploie automatiquement pour permettre l'accès au nettoyage.
2. Lorsque la buse se déplace vers l'avant, elle peut être retirée et nettoyée séparément.

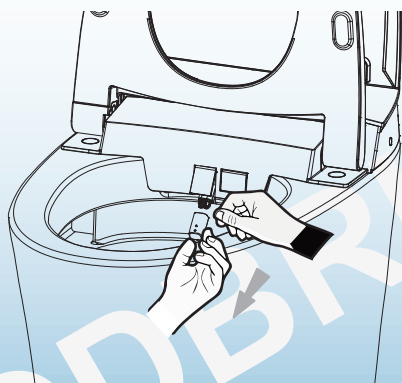

3. Utilisez uniquement un chiffon doux ou une brosse douce pour le nettoyage. Ne pas tirer ou pousser la brosse pour éviter de l'endommager.

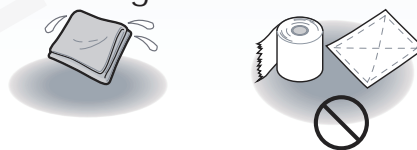

4. Remettez la buse en place et appuyez brièvement sur le bouton pour remettre la lance dans sa position normale.

Entretien du filtre

Si une mauvaise performance de pulvérisation se produit dans des conditions normales:

1. Coupez l'alimentation électrique et le robinet d'équerre.
2. Dévissez l'écrou du robinet d'équerre

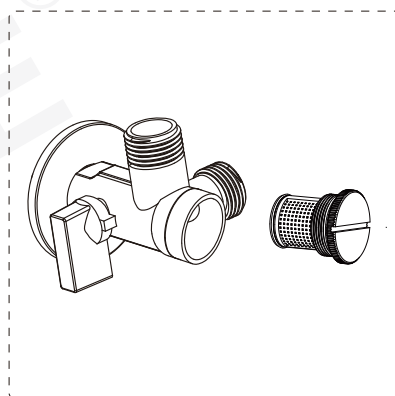

3. Retirer le filet filtre

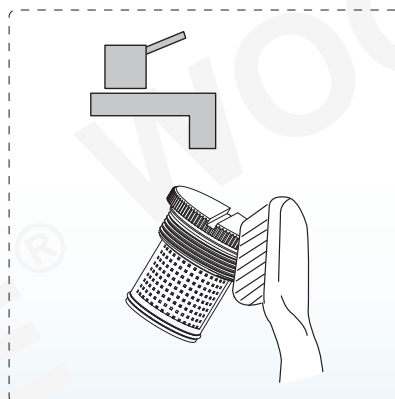

4. Nettoyez le filet du filtre à l'eau courante à l'aide d'une brosse à dents.
5. Réinstallez le filtre et l'écrou du robinet d'équerre.
6. Mettez le robinet d'équerre en marche et branchez l'alimentation électrique.

Panne d'électricité et d'eau

- Versez environ 8 litres d'eau dans un tonneau et rincez le bol en céramique.

Remarque: Évitez que l'eau ne s'écoule de la cuvette.

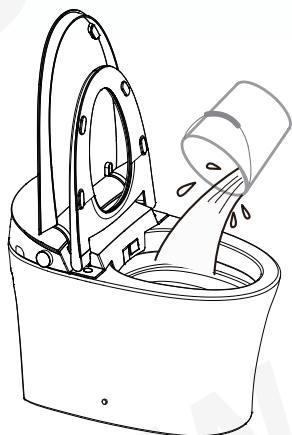

Panne de la télécommande

1. Utilisez le bouton de l'unité principale.

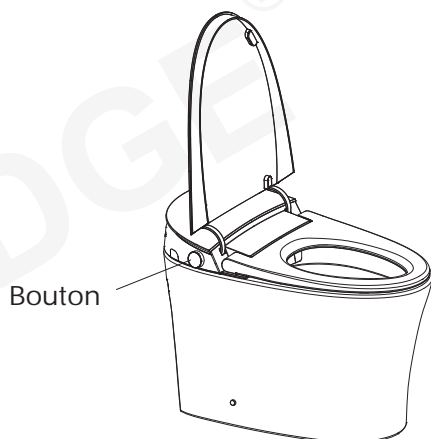

Remplacement de la pile

- Débranchez le connecteur CC et retirez le boîtier de la pile.
- Installer une nouvelle pile alcaline de 9V.
- Rebrancher le boîtier à piles et le remettre en place.

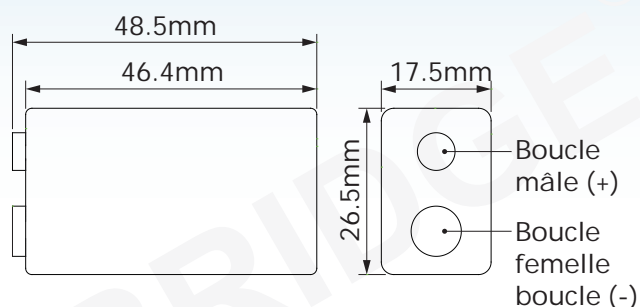
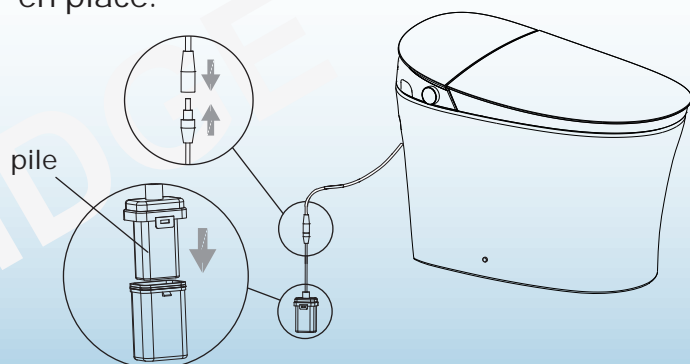

RemarqueRemarque:

1. Il est recommandé de faire appel à du personnel professionnel pour cette opération.
2. Il est recommandé d'utiliser une pile sèche 9V de haute qualité, telle que les modèles 6LR61 ou 6F22.
3. Il est recommandé de remplacer la pile tous les deux ans, sinon il y a un risque de fuite.

Produit non utilisé pendant un certain temps

- Lorsque le produit n'est pas utilisé pendant une longue période, en particulier par temps froid, il est fortement recommandé de vider l'eau pour éviter le gel.

Pour évacuer l'eau

1. Activez le rinçage, puis fermez le robinet d'équerre pour arrêter l'alimentation en eau.
2. Débranchez et coupez l'électricité.
3. Débranchez le tuyau du robinet d'équerre, vidangez l'eau et rebranchez-le.



4. Pour votre sécurité, il est recommandé de mettre de l'antigel dans l'eau restante dans le bol.

* Veuillez rétablir l'alimentation électrique et l'alimentation en eau avant de réutiliser l'appareil.



Remarque: Bavant de vidanger l'eau, il faut couper l'alimentation électrique !

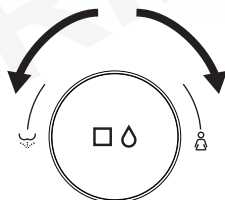

1. Lorsque vous êtes assis, tournez le bouton dans le sens des aiguilles d'une montre pour activer la fonction de lavage avant, et tournez-le dans le sens inverse des aiguilles d'une montre pour activer la fonction de lavage arrière. Les fonctions de lavage avant et arrière passeront automatiquement à la fonction de séchage une fois terminées. (Remarque : les paramètres par défaut pour la pression de l'eau, la température de l'eau, la température de l'air, la température du siège et la position de la buse sont intermédiaires.)
2. Lorsque personne n'est assis, tournez le bouton dans le sens des aiguilles d'une montre pour lancer la fonction de nettoyage manuel de la buse.
3. Pendant les fonctions de lavage arrière et avant, tournez le bouton dans le sens des aiguilles d'une montre pour déplacer la buse vers l'avant et dans le sens inverse des aiguilles d'une montre pour la déplacer vers l'arrière. Pour ajuster la pression de l'eau, maintenez le bouton enfoncé ; le tourner dans le sens des aiguilles d'une montre augmente la pression de l'eau, tandis que le tourner dans le sens inverse des aiguilles d'une montre la diminue. (Remarque : Pendant le lavage, maintenez le bouton enfoncé pour passer de l'ajustement de la pression de l'eau à celui de la position de la buse.)
4. Pendant le séchage, la rotation dans le sens des aiguilles d'une montre augmente la température de l'air et la rotation dans le sens inverse des aiguilles d'une montre diminue la température de l'air.
5. En mode fonctionnel, appuyez sur le bouton pour arrêter la fonction en cours : lavage arrière, lavage avant, séchage ou nettoyage des buses. En outre, appuyez sur le bouton pour rincer les toilettes.
6. Pour passer en mode veille, appuyez sur le bouton et maintenez-le enfoncé.
7. Pour passer en mode fonctionnel, appuyez sur le bouton et maintenez-le enfoncé.

Le tableau ci-dessous indique l'état des voyants lumineux:

Mode fonctionnel : Lumière blanche;

Mode économie d'énergie : Lumière de respiration;

Mode veille : Lumière off.

* Les réglages par défaut de toutes les fonctions sont intermédiaires lors de la mise sous tension. Utilisez la télécommande pour passer au niveau de fonction défini précédemment.

Problème	Cause du problème	Solution
Mauvais rinçage	Le tuyau d'alimentation en eau est plié.	Redressez le tuyau pour éliminer le coude.
	Le robinet d'équerre n'est pas complètement ouvert.	Ouvrez complètement le robinet d'équerre.
	Le filtre est encrassé.	Nettoyez le filtre.
Pas de rinçage	Le robinet d'équerre est fermé.	Mettez le robinet d'équerre en marche.
	Une panne de courant s'est produite.	Utilisez un seau pour effectuer un rinçage manuel.
	Une panne d'eau s'est produite.	Utilisez un seau pour rincer manuellement.
	Le cycle précédent n'est pas terminé.	Attendez que le cycle précédent soit terminé, puis flush.
Le rinçage automatique ne fonctionne pas.	L'option " Auto flushing " est réglée sur " OFF "	Set to "ON".
	L'interrupteur du siège ne s'allume quasi l'utilisateur est correctement assis.	Asseyez-vous sur le siège des toilettes.
Le pré-mouillage automatique ne fonctionne pas	La fonction « Préhumidification automatique » est réglée sur " OFF " .	Réglez sur " ON " .
	L'interrupteur du siège ne se met pas en marche si l'utilisateur n'est pas assis correctement.	Asseyez-vous sur le siège des toilettes.
Température de l'eau basse	La température de l'eau n'est pas réglée correctement.	Réglez la température de l'eau.
	Si la température de l'eau ou celle de la salle de bain est basse, la température de l'eau peut être froide lors du premier jet	
Température basse du siège	La température du siège n'est pas réglée correctement.	Réinitialisez la température du siège.
	En mode économie d'énergie.	Passez en mode fonctionnel et attendez plus de 5 minutes.
	En mode veille.	Passez en mode fonctionnel et attendez plus de 5 minutes.
	Lorsque vous êtes assis, la température commencera à diminuer après 10 minutes. Ensuite, après 5 minutes supplémentaires, le chauffage du siège des toilettes s'ajustera automatiquement au niveau 1 et restera à ce réglage.	Levez-vous du siège et asseyez-vous à nouveau.
Température de l'air basse	La température de l'air n'est pas réglée correctement.	Réinitialisez la température de l'air.

Problème	Cause du problème	Solution
La rampe de pulvérisation ne fonctionne pas ou la pression de l'eau est faible	Alimentation off.	Mettez l'appareil sous tension.
	L'interrupteur du siège ne s'allume que si l'utilisateur est correctement assis.	Asseyez-vous sur le siège des toilettes.
	Blocage dû à des impuretés.	Éliminez les impuretés.
	Une panne d'eau s'est produite.	Appuyez sur la touche « STOP » de la télécommande et attendez que le service d'eau soit rétabli.
	Le robinet d'équerre est fermé	Ouvrez le robinet d'équerre.
	Le filtre est sale.	Nettoyez le filtre.
	L'alimentation en eau est réglée sur une pression basse.	Réglez la pression de l'eau sur la plage souhaitée.
Les déchets ne s'écoulent pas complètement	Le robinet d'équerre n'est pas complètement ouvert.	Ouverture complète de la vanne d'angle.
	Le filtre à eau est obstrué.	Nettoyez le filtre.
	L'alimentation en eau des toilettes est perturbée par d'autres fixtures d'eau courante.	Cessez d'utiliser d'autres fixtures, puis rincez les toilettes.
	Le robinet d'équerre fourni à l'origine n'a pas été installé.	Installez le robinet d'équerre d'origine qui comporte un filtre.
	La chasse d'eau peut être difficile en fonction de la consistance des déchets.	Tirez à nouveau la chasse d'eau. Si la cuvette n'est pas nettoyée par le rinçage, éliminez les taches à l'aide d'une brosse ou d'un instrument similaire.
De l'eau s'échappe des raccords de plomberie	Vérifiez que les écrous des raccords ne sont pas desserrés.	Serrez fermement les écrous.
	La fuite d'eau ne s'arrête pas.	Fermez le robinet d'angle et consultez le fabricant.
Il y a des taches noires sur ou autour de la cuvette	L'ammoniac contenu dans l'urine peut provoquer des taches noires.	Si de l'urine a éclaboussé la cuvette ou le sol, essuyez-la immédiatement.
La surface de la cuvette des toilettes est couverte de boue noire ou rose	Cela est dû à la croissance de spores fongiques en suspension dans l'air ou de bactéries qui se nourrissent des résidus de déchets sur la cuvette des toilettes.	Nettoyez avec un détergent neutre (non abrasif) pour toilettes.
Il y a des résidus sur la surface de la cuvette	De l'huile et d'autres salissures difficiles à voir peuvent adhérer à la surface de la cuvette.	Nettoyez avec un détergent neutre (non abrasif) pour toilettes.

Problème	Cause du problème	Solution
La veilleuse ne fonctionne pas	La fonction d'éclairage nocturne est désactivée (OFF).	Régler sur " ON " .
Le bouclier en mousse présente une petite quantité de	L'agent moussant s'est épuisé	Ajouter de l'agent moussant
La télécommande ne fonctionne pas	Le sens positif et négatif des piles est incorrect.	Recharger les piles.
	Les piles sont périmées.	Charger des piles neuves.
S'arrête en cours d'utilisation	La fonction de séchage s'arrête automatiquement après environ 5 minutes d'utilisation continue.	
	La fonction de nettoyage s'arrête automatiquement après environ 3 minutes d'utilisation continue.	
	L'interrupteur du siège a du mal à détecter que le siège est utilisé. Asseyez-vous sur le siège des toilettes. Si l'utilisateur se lève légèrement du siège ou s'assoit en avant sur le siège, le commutateur de siège peut temporairement cesser de détecter la présence de l'utilisateur.	
De l'eau sort inopinément de la tige de pulvérisation	Lorsque l'utilisateur est assis sur le siège des toilettes, l'eau coulera pendant plusieurs secondes pendant qu'elle se réchauffe. C'est une fonction normale.	
Lors du rinçage, un gargouillement se fait entendre.	Lorsque les toilettes sont tirées avec des déchets, le bruit produit est dû à l'air, aux déchets et à l'eau circulant dans le système. C'est un fonctionnement normal.	
 Attention	Débranchez l'appareil, attendez 30 secondes, puis rebranchez-le pour rétablir les paramètres d'usine. Si le problème ne peut toujours pas être résolu, débranchez l'appareil et contactez un prestataire de services.	

Woodbridge garantit que les produits énumérés ci-dessous sont exempts de tout défaut de matériau et de fabrication, sous réserve des limitations stipulées dans la présente garantie limitée.

- Baignoire, baignoire de massage à remous/à bulles d'air, baignoire à immersion froide, Baignoire en bois: 1 an de garantie contre les défauts de matériaux et de fabrication.
- Salle de sauna et tente de sauna: 1 an de garantie contre les défauts de matériaux et de fabrication.
- Toilettes et bidet: 1 an de garantie contre les défauts de matériaux et de fabrication.
- Robinetterie: 1 an de garantie contre les défauts de matériaux et de fabrication.
- Meuble-lavabo et dessus de meuble-lavabo: 1 an de garantie contre les défauts de matériaux et de fabrication.
- Dessus de meuble-lavabo en granit, en marbre ou en quartz reconstitué: 1 an de garantie contre les défauts de matériaux et de fabrication.
- Armoire à pharmacie, miroir à DEL: 1 an contre les défauts de matériaux et de fabrication.
- Évier en acier inoxydable: 1 an de garantie contre les défauts de matériaux et de fabrication.
- Panneau de douche en surface solide et receveur de douche en SMC : garantie limitée de 10 ans contre tout défaut de matériau.
- Couvercle de drain et drain en PVC: garantie limitée de 1 an contre les défauts de matériaux et de fabrication.
- Porte de douche: garantie à vie sur les composants en verre et garantie limitée à 1 an sur les autres éléments de quincaillerie.

Cette garantie limitée n'est pas transférable et ne s'applique qu'aux produits achetés et installés aux États-Unis et au Canada.

Cette garantie limitée exclut toute utilisation industrielle, commerciale ou professionnelle. Une preuve d'achat (reçu de vente original) du premier acheteur, ainsi qu'une description et des photos du défaut, le numéro de modèle ou la description du modèle doivent être fournis à Woodbridge Bath pour toute réclamation au titre de la garantie. Woodbridge Bath n'est PAS responsable des coûts de main-d'œuvre, ni des frais de dépose ou d'installation.

Cette garantie limitée ne s'applique pas aux produits ayant fait l'objet d'un accident, d'une négligence, d'une installation incorrecte, d'un abus ou d'une mauvaise utilisation du produit, ou de l'utilisation de nettoyeurs contenant des abrasifs, de l'alcool ou d'autres solvants organiques, qu'elle soit effectuée par un entrepreneur, une société de service ou vous-même.

Cette garantie ne couvre pas les dommages de surface causés par l'utilisation de produits chimiques qui percent ou dissolvent la finition de la surface ou les dommages causés par la chute accidentelle d'objets lourds ou tranchants. Un mauvais entretien et l'utilisation de nettoyeurs abrasifs annulent la garantie.

Pendant cette période de garantie limitée, si un dysfonctionnement se produit et qu'après inspection il est déterminé qu'un défaut est apparu lors d'une utilisation normale, Woodbridge se réserve le droit, à sa discrétion, de prendre l'une des actions suivantes :

- (1) réparer ou remplacer la ou les pièces ou le ou les produits défectueux au prix coûtant**
- (2) rembourser le prix d'achat initial du ou des produits (valable dans un délai de 30 jours à compter de la date d'achat)**
- (3) émettre un crédit à appliquer à l'achat d'un nouveau produit. Des frais d'expédition ou de livraison peuvent s'appliquer. La décision d'imposer de tels frais, ainsi que leur montant et les conditions dans lesquelles ils s'appliquent, relève exclusivement de la discrétion de Woodbridge.**

Attention:

N'UTILISEZ JAMAIS de produits nettoyeurs contenant des abrasifs, de l'ammoniaque, de l'eau de Javel, des acides, des cires, de l'alcool, des solvants ou tout autre produit non recommandé pour les finitions chromées. Le non-respect de cette instruction entraînera l'annulation de la garantie.

Woodbridge recommande fortement que l'installation soit effectuée par un professionnel qualifié et assuré afin d'assurer la performance et la sécurité du produit.

RESPONSABILITÉS D'AUTRUI

L'inspection de l'appareil avant son installation incombe à l'installateur ou à l'entrepreneur en bâtiment qui agit au nom de l'utilisateur. Il doit s'assurer que l'appareil ne présente aucun défaut ou dommage. Des avis sont placés sur l'appareil et sur le carton d'expédition pour informer l'installateur de cette responsabilité. En cas de problème, l'appareil ne doit pas être installé. Woodbridge n'est pas responsable des défaillances ou des dommages qui auraient pu être découverts, réparés ou évités par une inspection et des essais appropriés avant l'installation. Les dommages survenus pendant le transport relèvent de la responsabilité du transporteur.

L'installateur DOIT ouvrir la caisse et inspecter l'appareil pour vérifier qu'il n'est pas endommagé lors de la livraison. Si des dommages sont constatés, ils doivent être immédiatement signalés par écrit au vendeur et au transporteur, et une inspection doit être demandée. L'absence de réponse du transporteur doit être signalée au vendeur et au transporteur. Les réclamations concernant le fret doivent être déposées sans délai.

Cette garantie limitée ne couvre pas la responsabilité pour les dommages consécutifs ou accessoires, qui sont tous expressément rejetés par la présente, ou l'extension au-delà de la durée de cette garantie limitée de toute garantie limitée implicite, y compris celles de la qualité marchande ou de l'adéquation à l'usage prévu.

CLAUSE DE NON-RESPONSABILITÉ

Sauf disposition expresse, il n'existe aucune garantie ou obligation, expresse ou implicite, orale ou statutaire. Aucun revendeur ou autre personne n'est habilité à donner des garanties ou à faire des déclarations concernant ses produits. En aucun cas, nous ne pourrions être tenus responsables de telles garanties ou représentations.

Certains États/provinces n'autorisent pas la limitation de la durée d'une garantie implicite, ni l'exclusion ou la limitation des dommages spéciaux, accessoires ou indirects, de sorte que ces limitations et exclusions peuvent ne pas s'appliquer à vous. Cette garantie vous donne des droits légaux spécifiques, vous pouvez également avoir d'autres droits qui varient d'un état/province à l'autre.

Pour bénéficier de la garantie et obtenir des pièces de rechange, veuillez envoyer un courrier électronique à help@woodbridgebath.com en joignant les informations du reçu original. Woodbridge déterminera s'il convient de réparer ou de remplacer votre produit, de le rembourser ou de lui accorder un crédit.

IMPORTANT!

N'UTILISEZ PAS: Des nettoyants abrasifs tels que l'acide, l'ammoniaque, l'eau de Javel et autres solutions similaires. L'utilisation de telles solutions peut provoquer de la corrosion, un décollement de la finition et/ou un ternissement de la surface.

N'UTILISEZ PAS: Des éponges ou des tissus abrasifs. N'utilisez jamais d'objets tels que de l'acier, de la laine ou des brosses métalliques qui rayeraient de façon permanente la surface du produit.

Conservez ces instructions d'installation pour vous y référer ultérieurement!

Merci d'utiliser les produits WOODBRIDGE!

WOODBRIDGE®

Canada (Ontario) Centre de distribution
615 Orwell Street, Unit C, Mississauga, ON L5A2W4, Canada

California (Norwalk) Centre de distribution
15600 Blackburn Ave, Norwalk, CA 90650

New Jersey (Somerset) Centre de distribution
635 Pierce St, Somerset, NJ 08873

Floride (Orlando) Centre de distribution
13645 S Orange Ave, Orlando, FL 32824

**SCANNEZ
-MOI**

Pour activer
la garantie



Si vous avez des questions ou des préoccupations, n'hésitez pas à nous contacter.

Téléphone du service à la clientèle: 562 -229 -0088.(9 h à 17 h, heure normale du Pacifique, du lundi au vendredi) ou par courriel à: help@woodbridgebath.com