

# INSTALLATION AND CARE GUIDE

## WOODBIDGE® FREESTANDING FAUCET

Certified to the following Codes & Standard:

- ASME A112.18.1-2018/CSA B125.1-18
- NSF/ANSI/CAN 61-2018

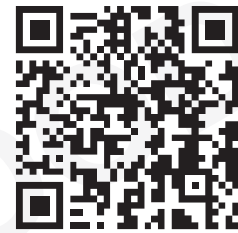
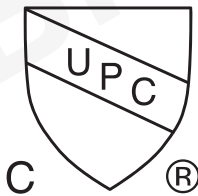

SCAN  
ME

To Activate  
Warranty



**READ ALL INSTRUCTIONS BEFORE UNPACKING THE PRODUCT**

- Woodbridge strongly recommends installation by a licensed and insured professional to ensure proper performance and safety.
- Limited warranty is void on any commercial installation.
- We are not responsible for local code compliance for this product. Building and plumbing codes may vary from state-to-state in accordance to your location. We are not responsible for providing any compliance certifications.
- Under no circumstances shall we be liable for any incidental damages sustained in connection with this product.
- Neither manufacturer, nor distributor, nor retailer is responsible for water damage or flood caused due to use of this product.
- Under no circumstances shall we be liable for any and all fees, cost of installation/reinstallation/removal, subsequent damage or transportation in case of the product defect.

Customer Service Phone: 562-229-0088. (Monday - Friday 9 AM - 5 PM Pacific Standard Time)

Or Email: [help@woodbridgebath.com](mailto:help@woodbridgebath.com)

## PREPARATION FOR INSTALLATION

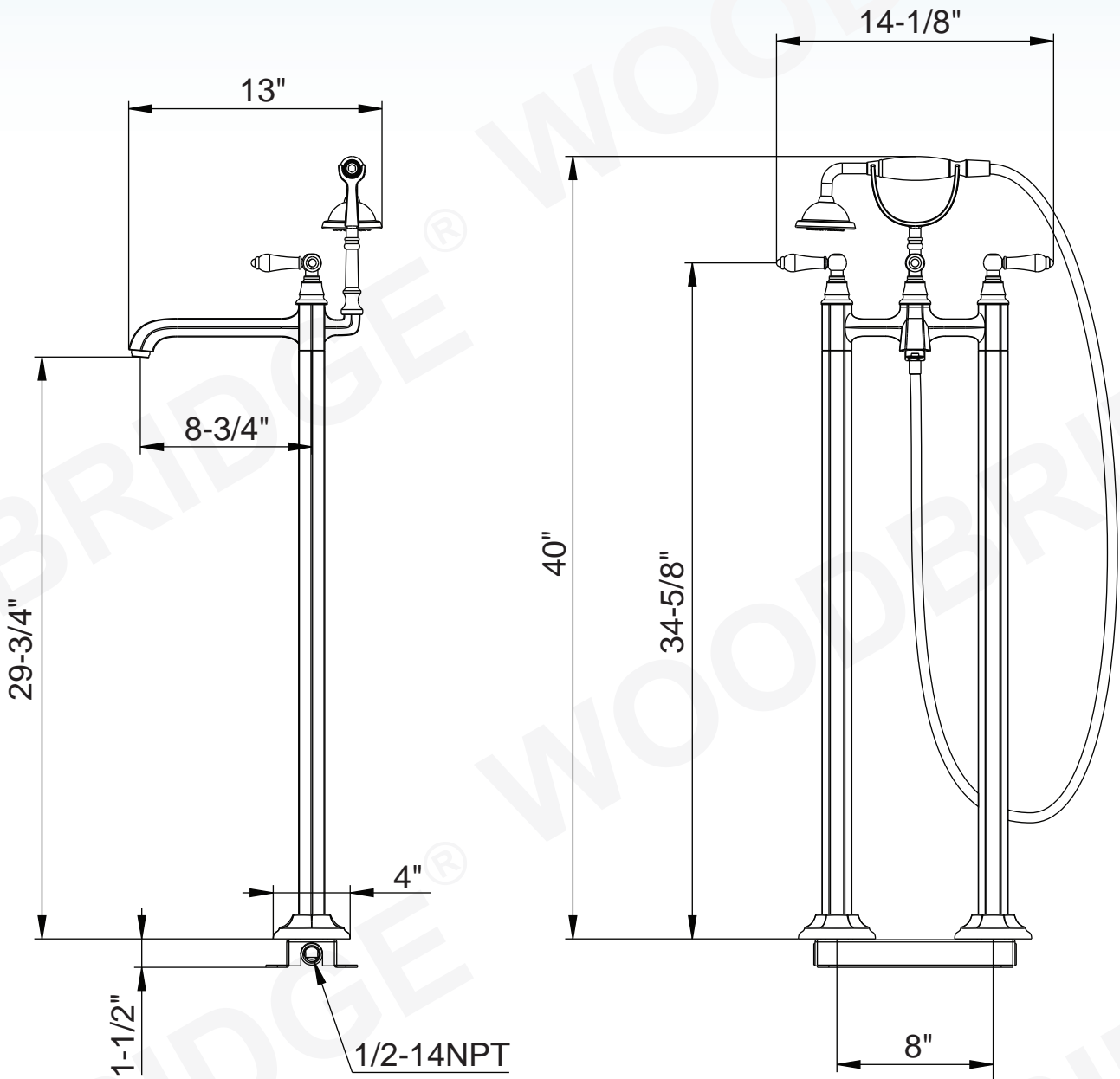

**ATTENTION!** Dimensions may vary by up to 3/8". It is highly recommended to pull all dimensions of actual model for installation and measuring purposes.

**ATTENTION!** Measurements in inches are rounded to the nearest 1/8".

### TECHNICAL DATA

Maximum spout flow rate: 6.7 GPM/25.5 LPM at 80 PSI  
 Maximum hand shower flow rate 1.8 GPM/6.8 LPM at 60 PSI

No.	Component
1	Cap
2	Screw
3	Handle
4	Cover
5	Cartridge
6	Body
7	Washer
8	Aerator
9	Aerator Housing
10	Cover
11	Screw
12	Check Valve
13	Cartridge
14	Press Hat
15	Diverter
16	Bracket
17	Hand Shower
18	Washer
19	Flexible Hose
20	Screw
21	Base

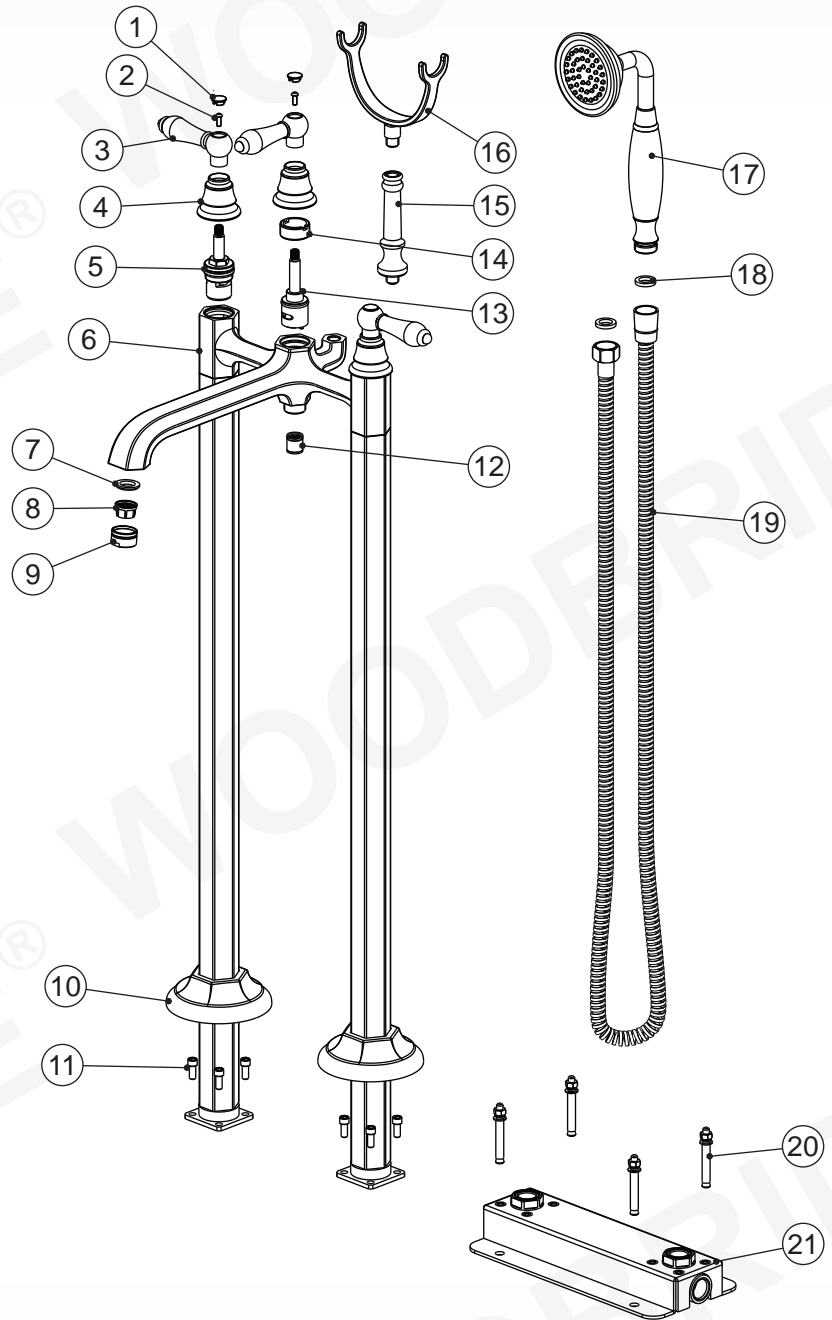

## TOOLS REQUIRED FOR INSTALLATION



Hammer

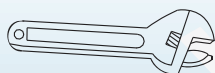

Adjustable Wrench



Teflon Tape



Allen Key

OTHER TOOLS MAY BE REQUIRED

### INSTALLATION INSTRUCTIONS FOR FLOOR MOUNT TUB FILLER FAUCET BEFORE BEGINNING INSTALLATION:

1. Open the package and inspect the faucet for any defect or missing parts prior to installation.
2. This faucet should be located away from traffic areas; impact both by foot traffic or floor cleaning equipment may damage the faucet and might cause a leak which result in water damage.
3. This faucet must be securely anchored to a solid floor structure. Installation on unstable or hollow flooring may cause movement or leakage.
4. Please read this installation instruction thoroughly, make sure that you have all the required tools and supplies needed to complete this installation.
5. Due to the application and design of this faucet, extensive consideration should be given to its installation.
6. Flush all supply lines prior to installation.
7. Shut off both HOT and COLD supply lines after flushing.

Step 1: Use the expansion screw to fix the base on the ground. Make sure that the floor rough-in is level.

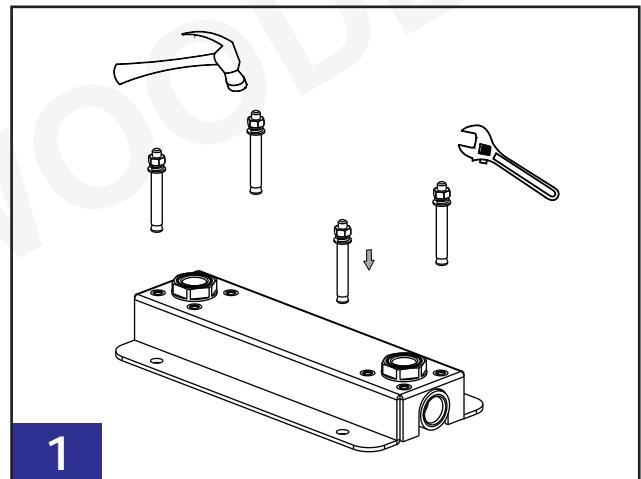

Step 2: Apply Teflon tape to hot and cold water supply and Screw the pipe to the base. Make sure they are to be fitted into the correct outlets for hot water and cold water.

**DO NOT USE a wrench or spanner to tighten as it could damage the O-Ring on the supply lines. The flexible supply lines are to be fitted onto correct inlets for Hot and Cold water.**

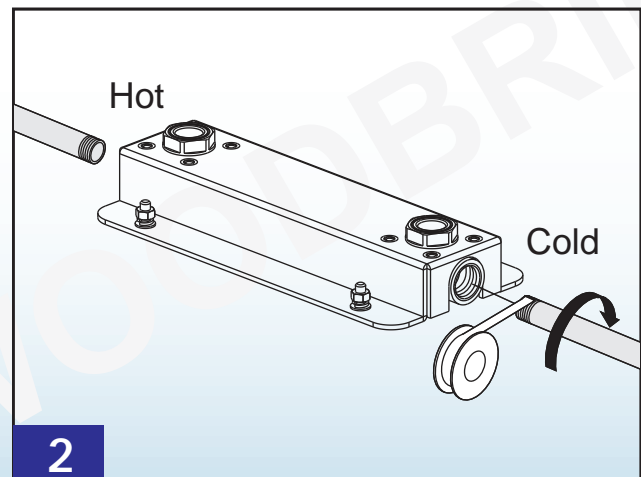

## INSTALLATION INSTRUCTIONS

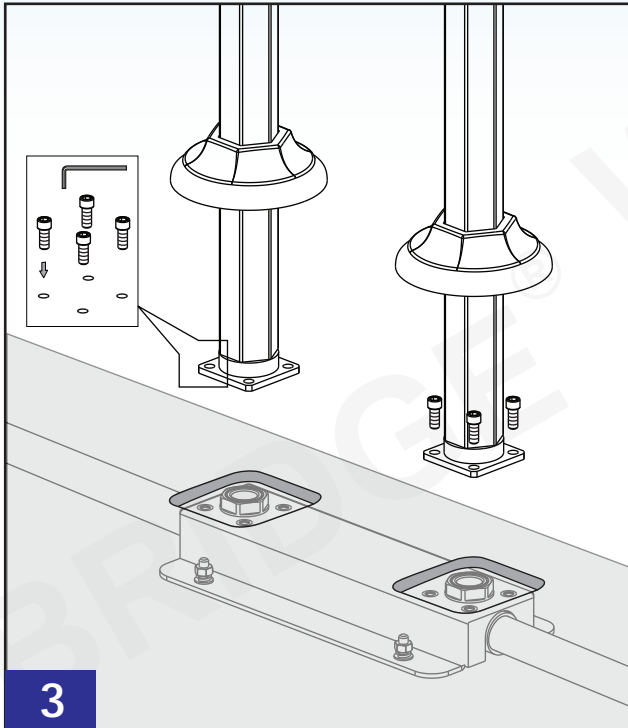

Step 3: Use a 5 mm Allen wrench to tighten the screws.

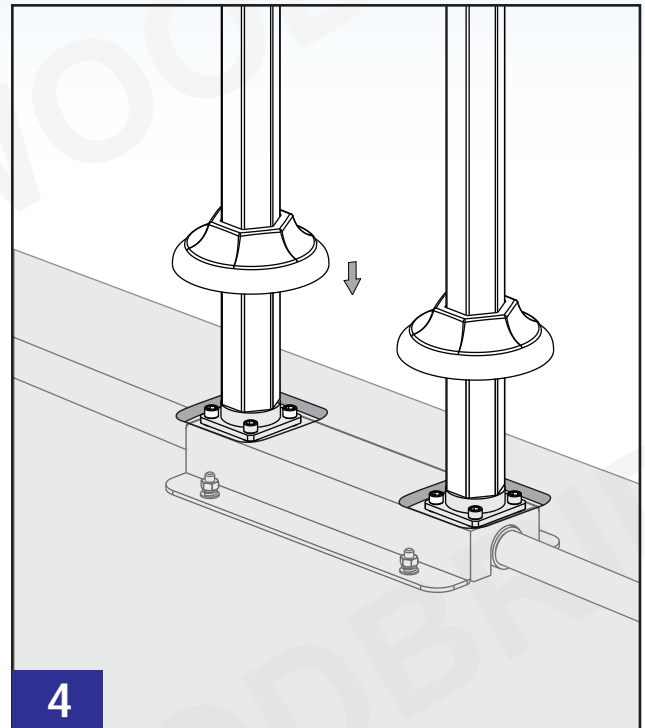

Step 4: Gently slide down the escutcheon and flush with the floor.

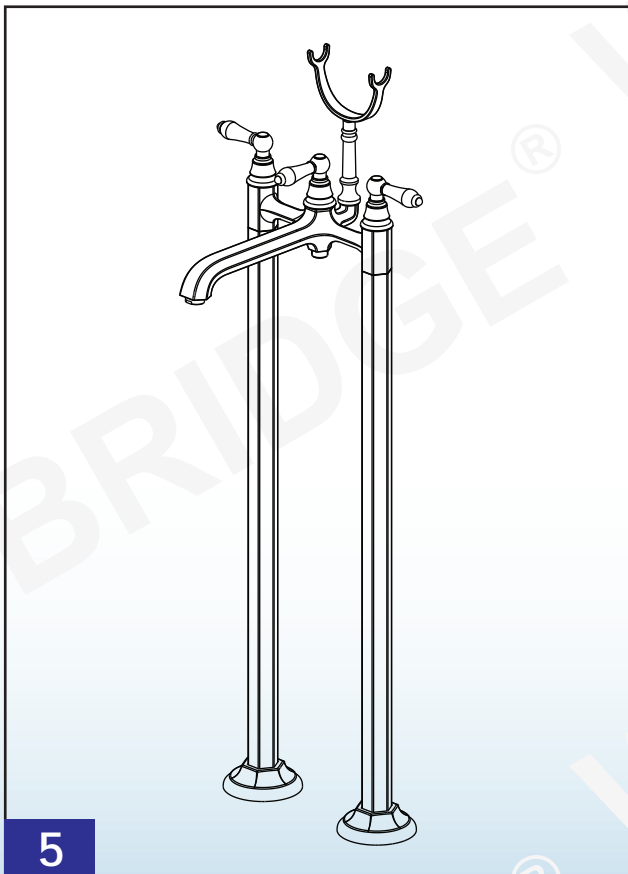

Step 5: Main body installation is completed.

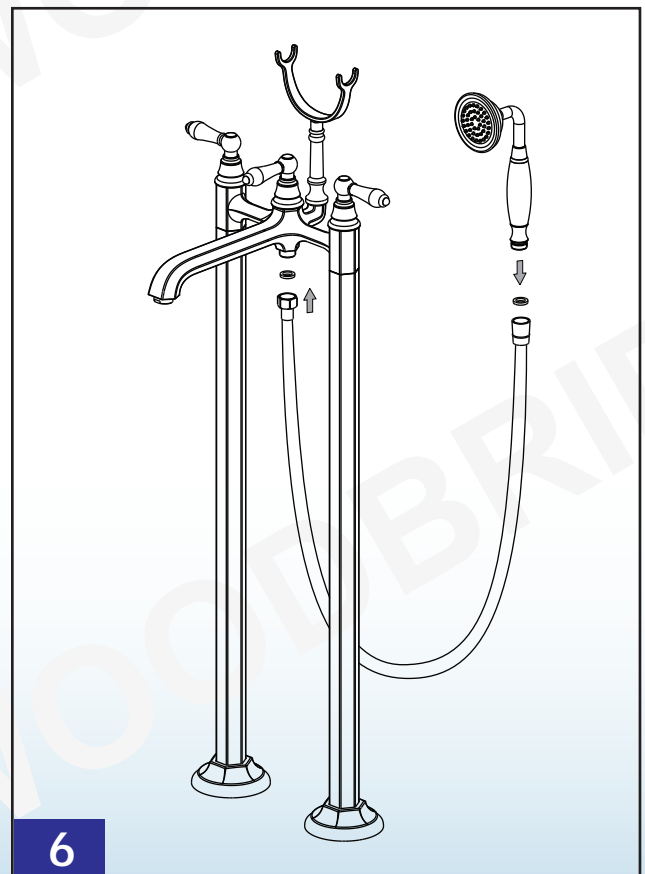

Step 6: Connect the shower hose and hand shower.

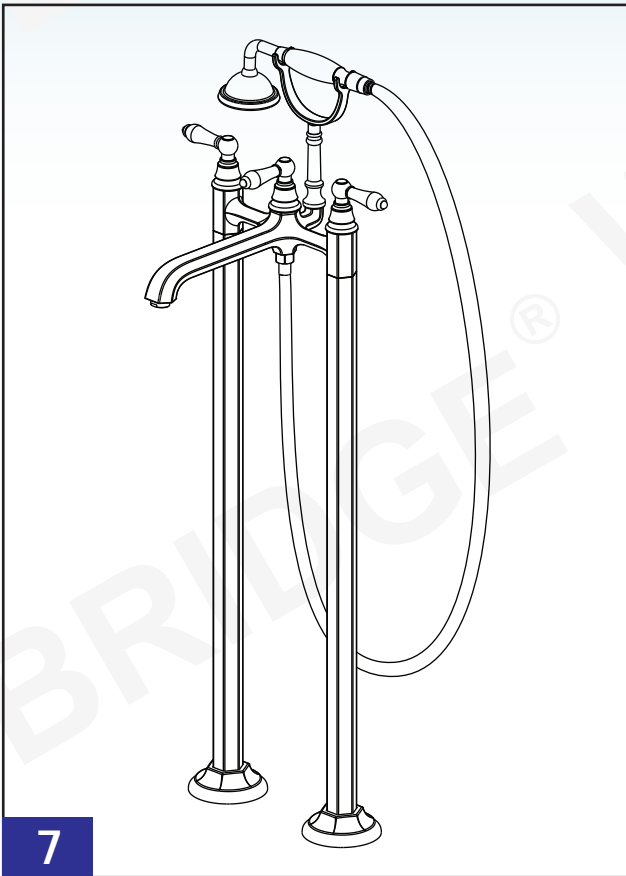

Step 7: Hand shower installation is completed.

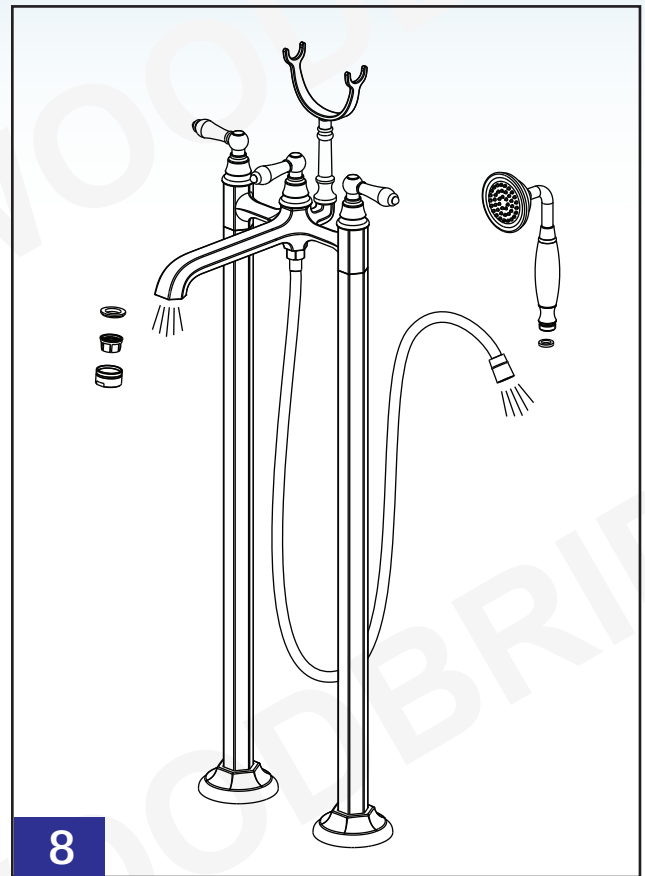

Step 8: After installation is complete, remove hand shower and aerator, and then rotate the handle to the closed position. Turn Water Supply Valves on, and check all connections for leak. Flush faucet by running hot and cold water in the full position for one minute. Retighten the aerator and hand shower.

**WARNING !**

DO NOT LEAN ON, STEP ON OR USE THIS FAUCET AS A SUPPORT TO GET IN AND GET OUT FROM THE TUB.

Woodbridge warrants the following products as listed in below to be free from defects in material and workmanship, subjected to the limitations set forth in this limited warranty.

- Bathtub, Whirlpool/Air Bubble Massage Tub, Cold Plunge, Wooden Tub: 1 Year limited to be free of defects in material and workmanship.
- Sauna room and Sauna Tent: 1 Year limited to be free of defects in material and workmanship.
- Toilet and Bidet: 1 Year limited to be free of defects in material and workmanship.
- Faucet: 1 Year limited to be free of defects in material and workmanship.
- Vanity and Vanity Top: 1 Year limited to be free of defects in material and workmanship.
- Granite, Marble, Engineered Quartz Vanity Top: 1 Year limited to be free of defects in material and workmanship.
- Medicine Cabinet, LED Mirror: 1 Year limited to be free of defects in material and workmanship.
- Stainless Steel Sink: 1 Year limited to be free of defects in material and workmanship.
- Solid Surface Shower Wall Panel, SMC Shower Base: 10 Years limited warranty to be free from material defects.
- Drain Cover and PVC Drain: 1 Year limited to be free of defects in material and workmanship.
- Shower Door: Lifetime warranty on glass components and 1 Year limited on other hardware.

**This limited warranty is non-transferable and only applies to products purchased and installed in the United States and Canada**

This limited warranty excludes all industrial, commercial and business usage. Proof of purchase (original sales receipt) from the original purchaser, Description and pictures of defect, model number or model description must be provided to Woodbridge Bath for all warranty claims and Woodbridge Bath IS NOT responsible for labor cost, removal or installation costs.

This limited warranty shall not apply to goods which have been subject to accident, negligence, improper installation, product abuse, product misuse, or use of cleaners containing abrasives, alcohol or other organic solvents, whether performed by a contractor, service company, or yourself, are excluded from this warranty.

This warranty does not cover surface damaged caused by use of chemicals that break through or dissolve the surface finish or damage caused by the accidental dropping of sharp or heavy objects. Improper care and use of abrasive cleaners and will void the warranty.

During this limited warranty period if a malfunction occurs and after inspection it is determined that a defect developed during normal use, Woodbridge reserves the right to take any of the following actions at its discretion:

- (1) repair or replace the defective part(s) or product(s) at cost
- (2) issue a refund of the original purchase price of the product(s) (Valid within 30 days from the date of purchase)
- (3) issue a credit to be applied toward the purchase of a new product. Shipping or delivery charges may apply. Whether such charges are required, and the amount and conditions under which they apply, shall be determined solely at the discretion of Woodbridge.

Caution:  
NEVER use cleaners containing abrasives, ammonia, bleach, acids, waxes, alcohol, solvents or other products not recommended for chrome finishes. Doing so will void the warranty.  
Woodbridge strongly recommends installation by a licensed and insured professional to ensure proper performance and safety.

## RESPONSIBILITIES OF OTHERS

Inspecting the unit prior to installation is the responsibility of the installer or building contractor who acts on behalf of the user. They are responsible for ensuring the unit is free of defect or damage. Notices are placed on the unit and on the shipping carton advising the installer of this responsibility. In the event of a problem, the unit must not be installed. Woodbridge is not responsible for failures or damage that could have been discovered, repaired, or avoided by proper inspection and testing prior to installation.

Damage occurring in transit is the responsibility of the carrier. The user or installer MUST open the crate and inspect the unit for damage when it is delivered. If damage is discovered, it must be reported immediately to the seller and the carrier in writing, and an inspection requested. Failure of the carrier to respond should be reported to the seller and the carrier. Your freight claims should be filed promptly thereafter.

This limited warranty does not cover any liability for consequential or incidental damages, all of which are hereby expressly disclaimed, or the extension beyond the duration of this limited warranty of any implied limited warranties, including those of merchantability or fitness for an intended purpose.

## DISCLAIMER

Except as expressly provided, there shall be no warranty or obligation, express or implied, oral or statutory. No dealer or other person has the authority to make any warranties or representations concerning or its products. In no event shall be held responsible for any such warranties or representations.

Some states/provinces do not allow limitations on how long an implied warranty lasts, or the exclusion on limitation of special, incidental or consequential damages, so these limitations and exclusions may not apply to you. This warranty gives you specific legal rights, you may also have other rights which vary from state/province to state/province.

**To obtain warranty and replacement parts, please send e-mail to [help@woodbridgebath.com](mailto:help@woodbridgebath.com) with the original receipt information, Woodbridge will determine whether to repair or replace your product, issue a refund or issue a credit.**

**IMPORTANT!**

**DO NOT USE:** Abrasive cleaners such as: acid, ammonia, bleach, and similar solutions. Use of such solutions may cause corrosion, finish peeling, and/or dull the surface.

**DO NOT USE:** Abrasive sponges or cloth. Never use steel, wool, or wired brushes that will permanently scratch the surface.

**Retain these installation instructions for future reference!**

Thank you for using WOODBRIDGE products!

**WOODBRIDGE®**

California (Norwalk) Centre de distribution  
15600 Blackburn Ave, Norwalk, CA 90650

New Jersey (Somerset) Centre de distribution  
635 Pierce St, Somerset, NJ 08873

Florida (Orlando) Centre de distribution  
13645 S Orange Ave, Orlando, FL 32824

Canada (Ontario) Centre de distribution  
615 Orwell Street, Unit C, Mississauga, ON L5A2W4, Canada

**SCAN  
ME**

To Activate  
Warranty



Please don't hesitate to contact us if you have any questions or concerns.

Customer Service Phone: 562-229-0088. (Monday - Friday 9 AM - 5 PM Pacific Standard Time)

Or Email: [help@woodbridgebath.com](mailto:help@woodbridgebath.com)

# GUIDE D'INSTALLATION ET D'ENTRETIEN

## WOODBIDGE® ROBINET AUTOPORTANT

Certifié selon les normes et codes suivants:

- ASME A112.18.1-2018/CSA B125.1-18
- NSF/ANSI/CAN 61-2018

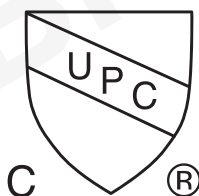

SCANNEZ  
-MOI

Pour activer  
la garantie



**LISEZ TOUTES LES INSTRUCTIONS AVANT DE DÉBALLER LE PRODUIT**

- Woodbridge recommande fortement que l'installation soit effectuée par un professionnel qualifié et assuré afin d'assurer la performance et la sécurité du produit.
- La garantie limitée est nulle pour toute installation à usage commercial.
- Nous ne sommes pas responsables de la conformité de ce produit aux réglementations locales. Les codes du bâtiment et de la plomberie peuvent varier d'un État à l'autre selon votre lieu de résidence. Nous ne sommes pas responsables de la fourniture de toute certification de conformité.
- En aucun cas, nous ne serons responsables des dommages indirects subis en relation avec ce produit.
- Ni le fabricant, ni le distributeur, ni le détaillant ne sont responsables des dégâts des eaux ou des inondations causés par l'utilisation de ce produit.

Customer Service Phone: 562-229-0088. (Monday - Friday 9 AM - 5 PM Pacific Standard Time)

Or Email: [help@woodbridgebath.com](mailto:help@woodbridgebath.com)

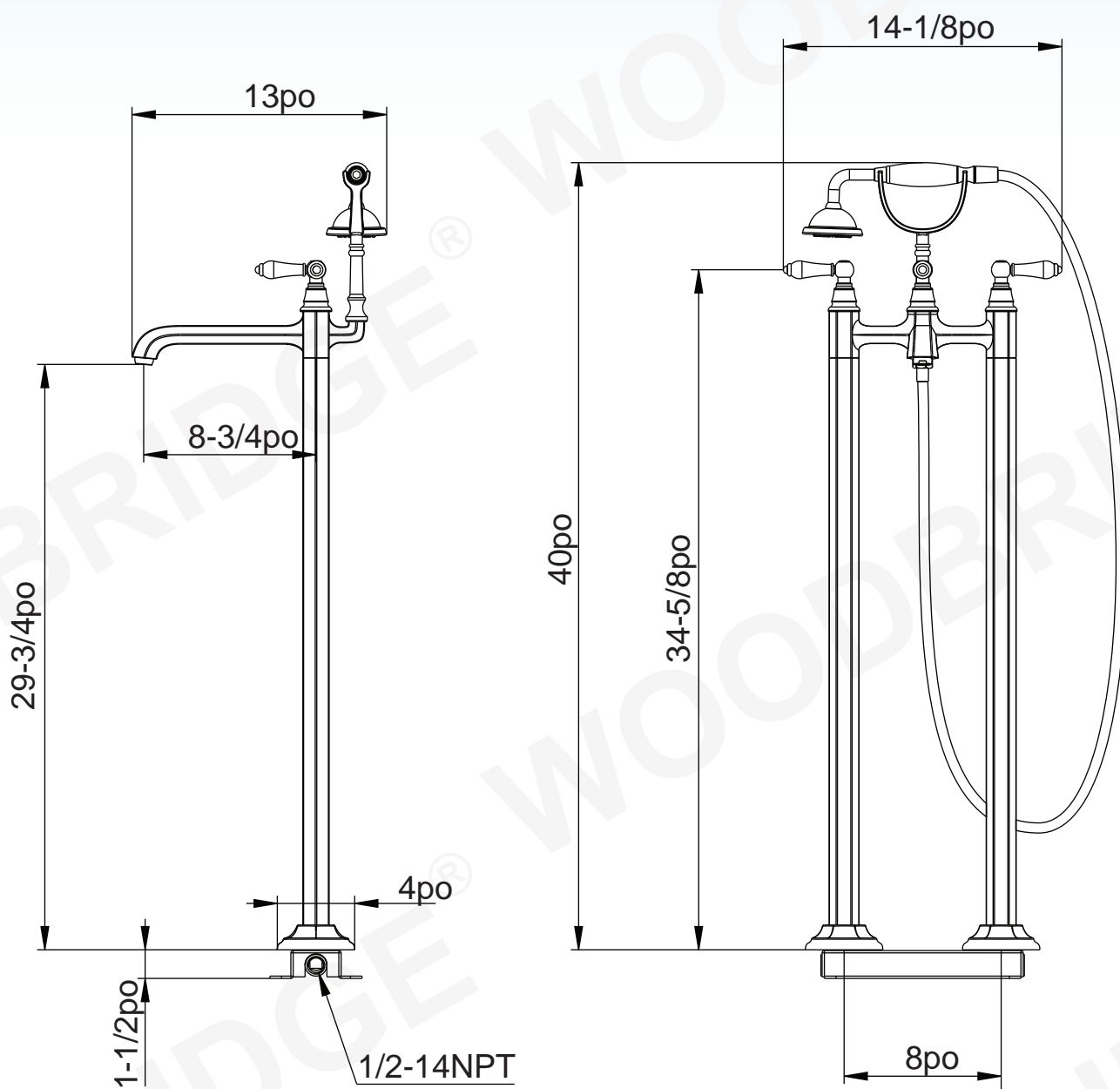

**ATTENTION!** Les dimensions peuvent varier jusqu'à 3/8po (environ 9,5 mm).  
Il est fortement recommandé de vérifier toutes les dimensions du modèle réel pour l'installation et les mesures.

**ATTENTION!** Les mesures en pouces sont arrondies au 1/8po le plus proche.

## DONNÉES TECHNIQUES

Débit maximum du bec: 6.7 GPM / 25,5 LPM à 80 PSI

Débit maximum de la douchette manuelle : 1,8 GPM / 6,8 LPM à 60 PSI

## PRÉPARATION À L'INSTALLATION

No.	Composant
1	Bouchon
2	Vis
3	Poignée
4	Couvercle
5	Cartouche
6	Corps
7	Rondelle
8	Aérateur
9	Logement de l'aérateur
10	Couvercle
11	Vis
12	Clapet anti-retour
13	Cartouche
14	Chapeau de pression
15	Dérivateur
16	Support
17	Douchette
18	Rondelle
19	Tuyau flexible
20	Vis
21	Socle

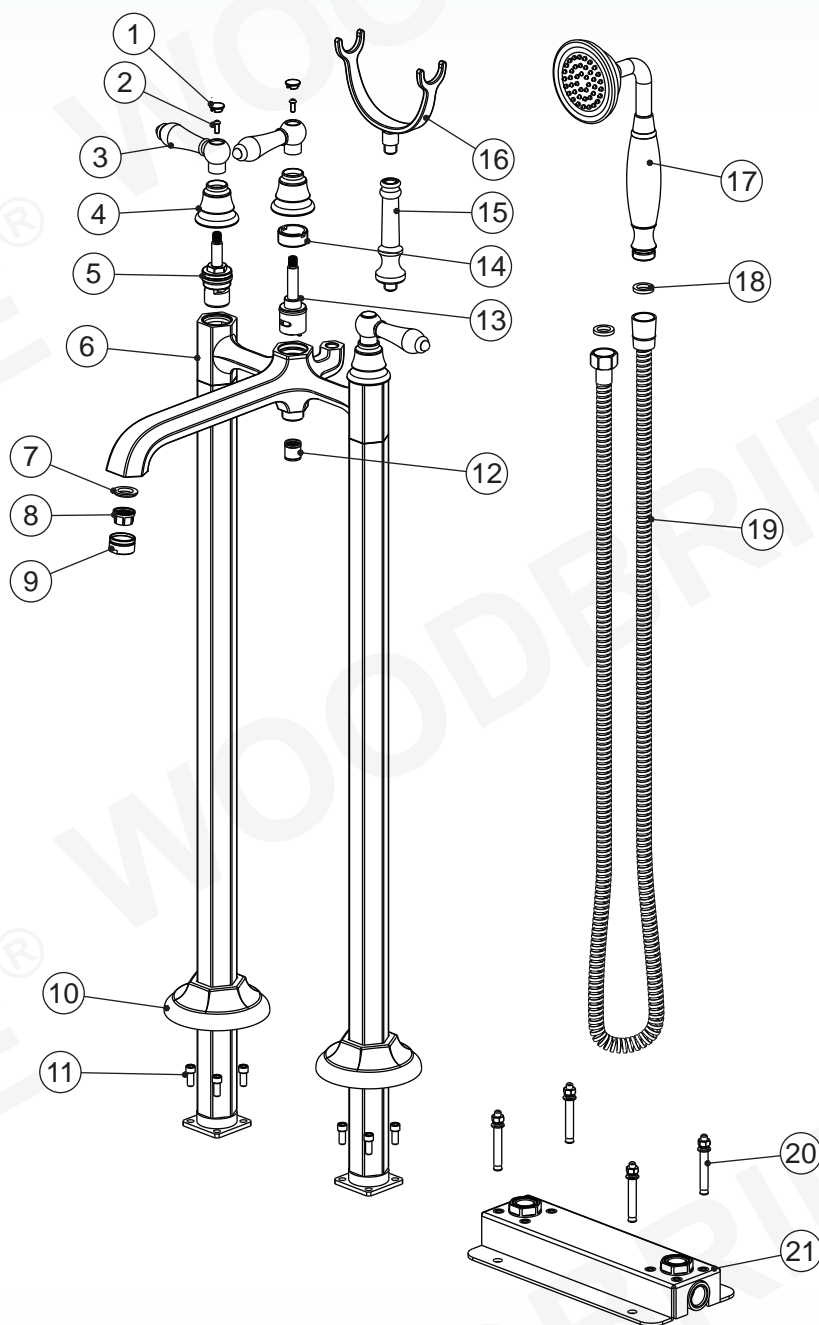

### OUTILS NÉCESSAIRES POUR L'INSTALLATION



Marteau



Clé à molette



Ruban de téflon

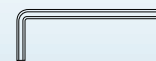

Clé Allen

D'AUTRES OUTILS PEUVENT ÊTRE NÉCESSAIRES

**INSTRUCTIONS D'INSTALLATION POUR ROBINET DE REMPLISSAGE DE BAIGNOIRE À MONTAGE AU SOL****AVANT DE COMMENCER L'INSTALLATION:**

1. Ouvrez l'emballage et inspectez le robinet pour détecter tout défaut ou pièce manquante avant l'installation.
2. Ce robinet doit être installé à l'écart des zones de passage; un choc dû au piétinement ou au matériel de nettoyage du sol pourrait l'endommager et provoquer une fuite entraînant des dégâts des eaux.
3. Ce robinet doit être solidement fixé à une structure de sol stable. Une installation sur un plancher instable ou creux peut provoquer des mouvements ou des fuites.
4. Lisez attentivement ces instructions d'installation et assurez-vous de disposer de tous les outils et fournitures nécessaires pour la mener à bien.
5. En raison de l'application et de la conception de ce robinet, une réflexion approfondie doit être accordée à son installation.
6. Purgez toutes les conduites d'alimentation avant l'installation.
7. Fermez les vannes d'alimentation d'eau CHAUDE et FROIDE après la purge.

Étape 1 : Utilisez la vis d'expansion pour fixer le socle au sol. Assurez-vous que le sol au point d'installation est de niveau.

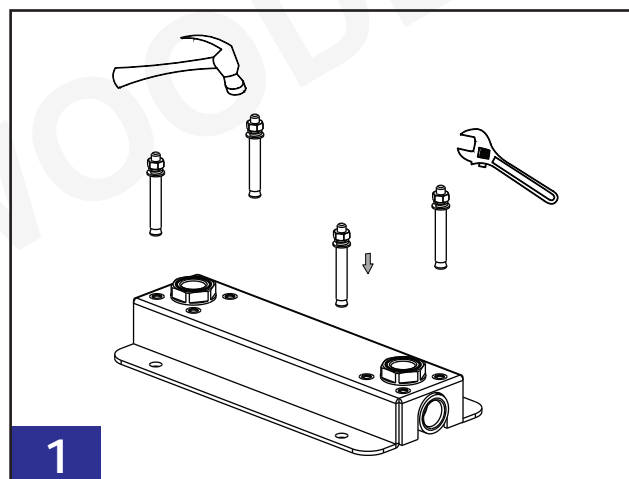

Étape 2 : Enroulez du ruban de téflon sur les raccords d'alimentation d'eau chaude et froide, puis vissez les tuyaux dans le socle. Assurez-vous qu'ils sont raccordés aux orifices corrects pour l'eau chaude et l'eau froide.

**N'UTILISEZ PAS** de clé à molette ou de clé anglaise pour serrer, car cela pourrait endommager le joint torique sur les tuyaux d'alimentation. Les tuyaux d'alimentation flexibles doivent être raccordés aux entrées correctes pour l'eau chaude et l'eau froide.

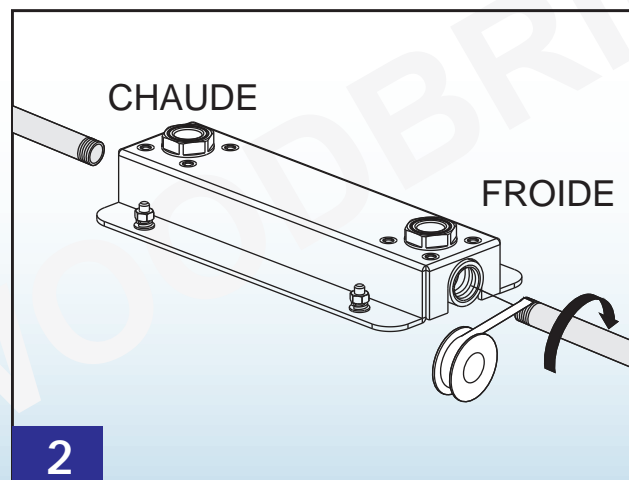

## PRÉPARATION À L'INSTALLATION

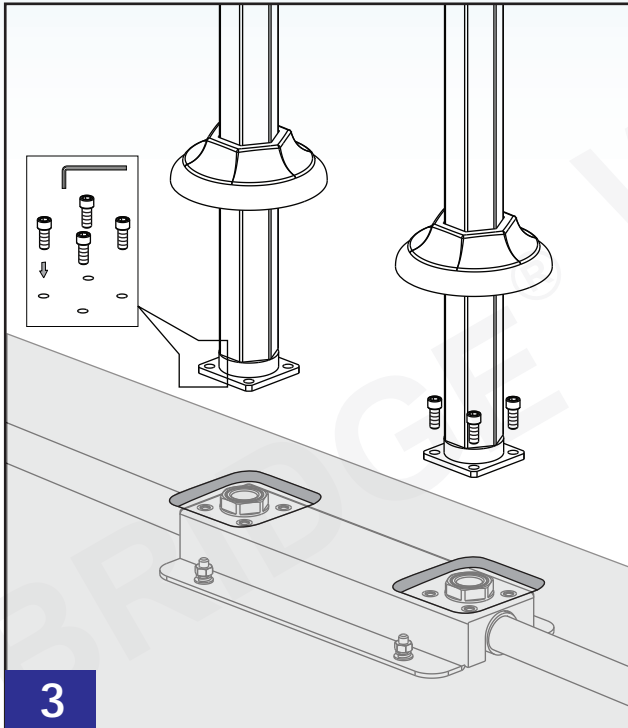

Étape 3: Utilisez une clé Allen de 5 mm pour serrer les vis.

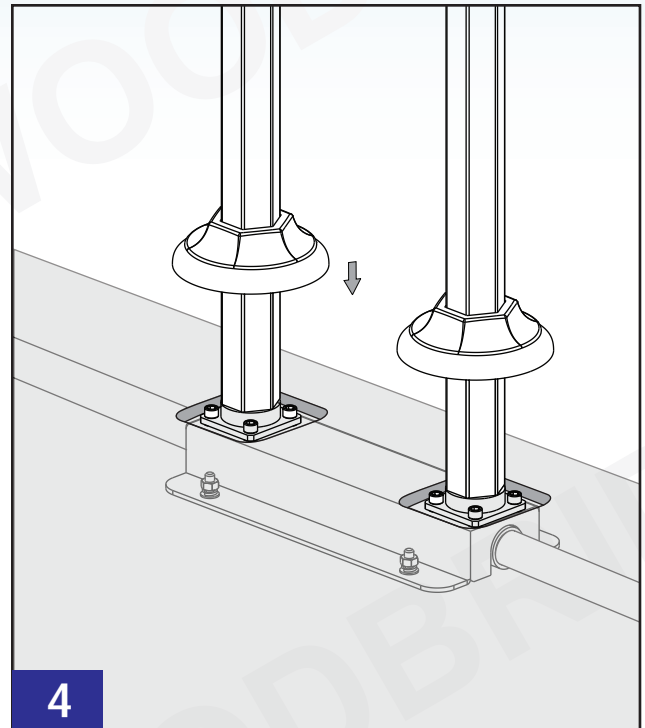

Étape 4: Faites glisser doucement la rosace vers le bas jusqu'à ce qu'elle affleure avec le sol.

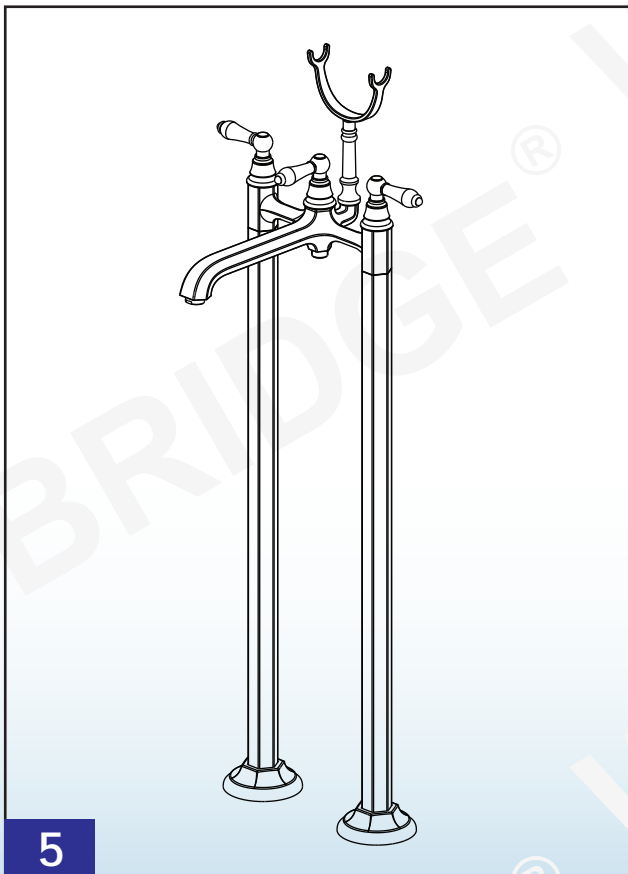

Étape 5: L'installation du corps principal est terminée.

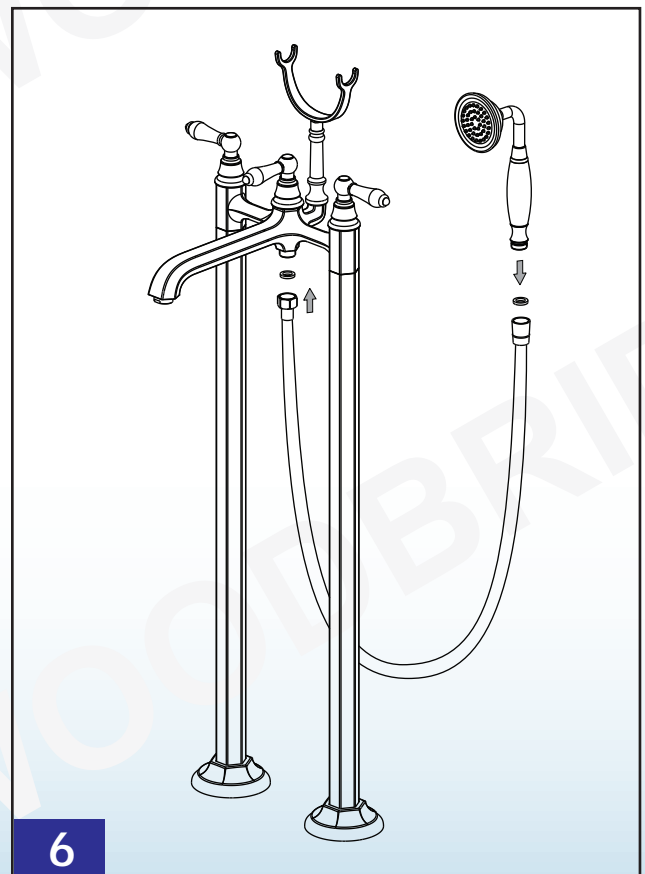

Étape 6: Connectez le flexible de douche et la pomme de douche.

## PRÉPARATION À L'INSTALLATION

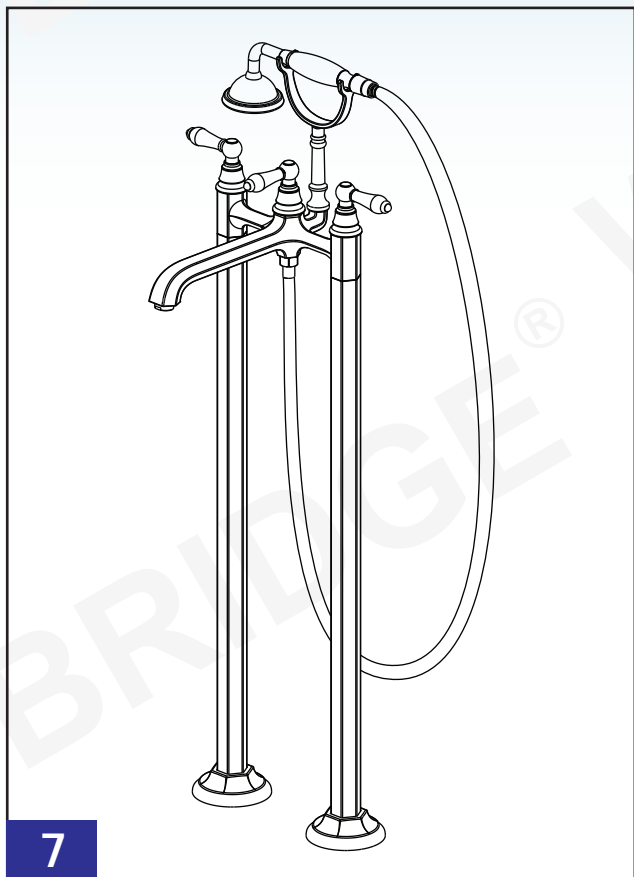

Étape 7: L'installation de la pomme de douche est terminée.

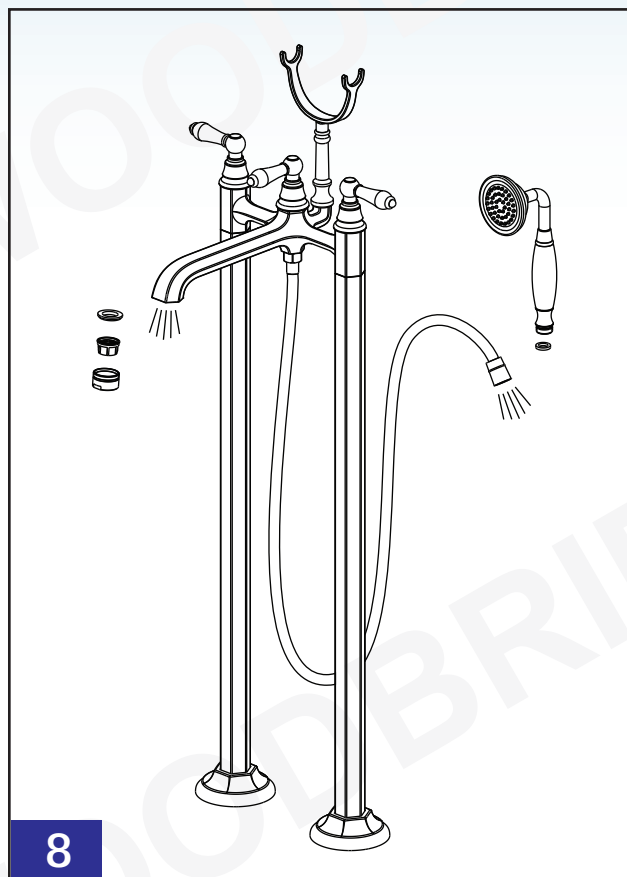

Étape 8: Une fois l'installation terminée, retirez le bec de pulvérisation et l'aérateur, puis tournez le robinet en position fermée. Ouvrez les vannes d'alimentation en eau et vérifiez toutes les connexions pour détecter d'éventuelles fuites. Faites couler l'eau chaude et froide en position totale pendant une minute pour purger le robinet. Resserrez ensuite l'aérateur et le bec de pulvérisation.

### AVERTISSEMENT !

NE VOUS APPUYEZ PAS, NE MARCHEZ PAS DESSUS ET N'UTILISEZ PAS CE ROBINET COMME SUPPORT POUR ENTRER DANS LA BAIGNOIRE OU EN SORTIR.

Woodbridge garantit que les produits énumérés ci-dessous sont exempts de tout défaut de matériau et de fabrication, sous réserve des limitations stipulées dans la présente garantie limitée.

- Baignoire, baignoire de massage à remous/à bulles d'air, baignoire à immersion froide, Baignoire en bois: 1 an de garantie contre les défauts de matériaux et de fabrication.
- Salle de sauna et tente de sauna: 1 an de garantie contre les défauts de matériaux et de fabrication.
- Toilettes et bidet: 1 an de garantie contre les défauts de matériaux et de fabrication.
- Robinetterie: 1 an de garantie contre les défauts de matériaux et de fabrication.
- Meuble-lavabo et dessus de meuble-lavabo: 1 an de garantie contre les défauts de matériaux et de fabrication.
- Dessus de meuble-lavabo en granit, en marbre ou en quartz reconstitué: 1 an de garantie contre les défauts de matériaux et de fabrication.
- Armoire à pharmacie, miroir à DEL: 1 an contre les défauts de matériaux et de fabrication.
- Évier en acier inoxydable: 1 an de garantie contre les défauts de matériaux et de fabrication.
- Panneau de douche en surface solide et receveur de douche en SMC : garantie limitée de 10 ans contre tout défaut de matériau.
- Couvercle de drain et drain en PVC: garantie limitée de 1 an contre les défauts de matériaux et de fabrication.
- Porte de douche: garantie à vie sur les composants en verre et garantie limitée à 1 an sur les autres éléments de quincaillerie.

Cette garantie limitée n'est pas transférable et ne s'applique qu'aux produits achetés et installés aux États-Unis et au Canada.

Cette garantie limitée exclut toute utilisation industrielle, commerciale ou professionnelle. Une preuve d'achat (reçu de vente original) du premier acheteur, ainsi qu'une description et des photos du défaut, le numéro de modèle ou la description du modèle doivent être fournis à Woodbridge Bath pour toute réclamation au titre de la garantie. Woodbridge Bath n'est PAS responsable des coûts de main-d'œuvre, ni des frais de dépose ou d'installation.

Cette garantie limitée ne s'applique pas aux produits ayant fait l'objet d'un accident, d'une négligence, d'une installation incorrecte, d'un abus ou d'une mauvaise utilisation du produit, ou de l'utilisation de nettoyeurs contenant des abrasifs, de l'alcool ou d'autres solvants organiques, qu'elle soit effectuée par un entrepreneur, une société de service ou vous-même.

Cette garantie ne couvre pas les dommages de surface causés par l'utilisation de produits chimiques qui percent ou dissolvent la finition de la surface ou les dommages causés par la chute accidentelle d'objets lourds ou tranchants. Un mauvais entretien et l'utilisation de nettoyeurs abrasifs annulent la garantie.

Pendant cette période de garantie limitée, si un dysfonctionnement se produit et qu'après inspection il est déterminé qu'un défaut est apparu lors d'une utilisation normale, Woodbridge se réserve le droit, à sa discrétion, de prendre l'une des actions suivantes :

- (1) réparer ou remplacer la ou les pièces ou le ou les produits défectueux au prix coûtant
- (2) rembourser le prix d'achat initial du ou des produits (valable dans un délai de 30 jours à compter de la date d'achat)
- (3) émettre un crédit à appliquer à l'achat d'un nouveau produit. Des frais d'expédition ou de livraison peuvent s'appliquer. La décision d'imposer de tels frais, ainsi que leur montant et les conditions dans lesquelles ils s'appliquent, relève exclusivement de la discrétion de Woodbridge.

Attention:

N'UTILISEZ JAMAIS de produits nettoyeurs contenant des abrasifs, de l'ammoniaque, de l'eau de Javel, des acides, des cires, de l'alcool, des solvants ou tout autre produit non recommandé pour les finitions chromées. Le non-respect de cette instruction entraînera l'annulation de la garantie.

Woodbridge recommande fortement que l'installation soit effectuée par un professionnel qualifié et assuré afin d'assurer la performance et la sécurité du produit.

## RESPONSABILITÉS D'AUTRUI

L'inspection de l'appareil avant son installation incombe à l'installateur ou à l'entrepreneur en bâtiment qui agit au nom de l'utilisateur. Il doit s'assurer que l'appareil ne présente aucun défaut ou dommage. Des avis sont placés sur l'appareil et sur le carton d'expédition pour informer l'installateur de cette responsabilité. En cas de problème, l'appareil ne doit pas être installé. Woodbridge n'est pas responsable des défaillances ou des dommages qui auraient pu être découverts, réparés ou évités par une inspection et des essais appropriés avant l'installation. Les dommages survenus pendant le transport relèvent de la responsabilité du transporteur.

L'installateur DOIT ouvrir la caisse et inspecter l'appareil pour vérifier qu'il n'est pas endommagé lors de la livraison. Si des dommages sont constatés, ils doivent être immédiatement signalés par écrit au vendeur et au transporteur, et une inspection doit être demandée. L'absence de réponse du transporteur doit être signalée au vendeur et au transporteur. Les réclamations concernant le fret doivent être déposées sans délai.

Cette garantie limitée ne couvre pas la responsabilité pour les dommages consécutifs ou accessoires, qui sont tous expressément rejetés par la présente, ou l'extension au-delà de la durée de cette garantie limitée de toute garantie limitée implicite, y compris celles de la qualité marchande ou de l'adéquation à l'usage prévu.

## CLAUSE DE NON-RESPONSABILITÉ

Sauf disposition expresse, il n'existe aucune garantie ou obligation, expresse ou implicite, orale ou statutaire. Aucun revendeur ou autre personne n'est habilité à donner des garanties ou à faire des déclarations concernant ses produits. En aucun cas, nous ne pourrions être tenus responsables de telles garanties ou représentations.

Certains États/provinces n'autorisent pas la limitation de la durée d'une garantie implicite, ni l'exclusion ou la limitation des dommages spéciaux, accessoires ou indirects, de sorte que ces limitations et exclusions peuvent ne pas s'appliquer à vous. Cette garantie vous donne des droits légaux spécifiques, vous pouvez également avoir d'autres droits qui varient d'un état/province à l'autre.

**Pour bénéficier de la garantie et obtenir des pièces de rechange, veuillez envoyer un courrier électronique à [help@woodbridgebath.com](mailto:help@woodbridgebath.com) en joignant les informations du reçu original. Woodbridge déterminera s'il convient de réparer ou de remplacer votre produit, de le rembourser ou de lui accorder un crédit.**

**IMPORTANT!**

- N'UTILISEZ PAS:** Des nettoyeurs abrasifs tels que l'acide, l'ammoniaque, l'eau de Javel et autres solutions similaires. L'utilisation de telles solutions peut provoquer de la corrosion, un décollement de la finition et/ou un ternissement de la surface.
- N'UTILISEZ PAS:** Des éponges ou des tissus abrasifs. N'utilisez jamais d'objets tels que de l'acier, de la laine ou des brosses métalliques qui rayeraient de façon permanente la surface du produit.

**Conservez ces instructions d'installation pour vous y référer ultérieurement!**

**Merci d'utiliser les produits WOODBRIDGE!**

**WOODBRIDGE®**

Canada (Ontario) Centre de distribution  
615 Orwell Street, Unit C, Mississauga, ON L5A2W4, Canada

California (Norwalk) Centre de distribution  
15600 Blackburn Ave, Norwalk, CA 90650

New Jersey (Somerset) Centre de distribution  
635 Pierce St, Somerset, NJ 08873

Floride (Orlando) Centre de distribution  
13645 S Orange Ave, Orlando, FL 32824

**SCANNEZ  
-MOI**

**Pour activer  
la garantie**



**Si vous avez des questions ou des préoccupations, n'hésitez pas à nous contacter.**

**Téléphone du service à la clientèle: 562 -229 -0088.(9 h à 17 h, heure normale du Pacifique, du lundi au vendredi) ou par courriel à: [help@woodbridgebath.com](mailto:help@woodbridgebath.com)**